



britax



B-SAFE[®] 35

Canadian User Guide

Guide d'utilisation canadien

Contents

Features	2
Safety Information	4
Important Notes	6
Certification	7
Registration	8
Child Fit Information.....	9
Using With the Base	10
Overhang.....	10
Adjusting the Recline Angle	10
LUAS Installation.....	12
Lap-Shoulder Belt Installation.....	14
Lap Belt Installation.....	16
Attaching the Infant Car Seat.....	18
Removing the Infant Car Seat.....	18
Uninstalling the Base	19
Using Without the Base	20
Adjusting the Recline Angle	20
Lap-Shoulder Belt Installation.....	22
Lap Belt Installation.....	24
Securing Your Child	26
Child Seat Functions	30
Adjusting the Harness.....	30
Adjusting the Buckle	31
Handle Position	33
BRITAX Strollers	34
Using the Lower Universal Anchorage System (LUAS).....	35
Using the Lower Connectors	36
Vehicle Compatibility	37
Care and Maintenance	39
Troubleshooting	44
Warranty	45

Features

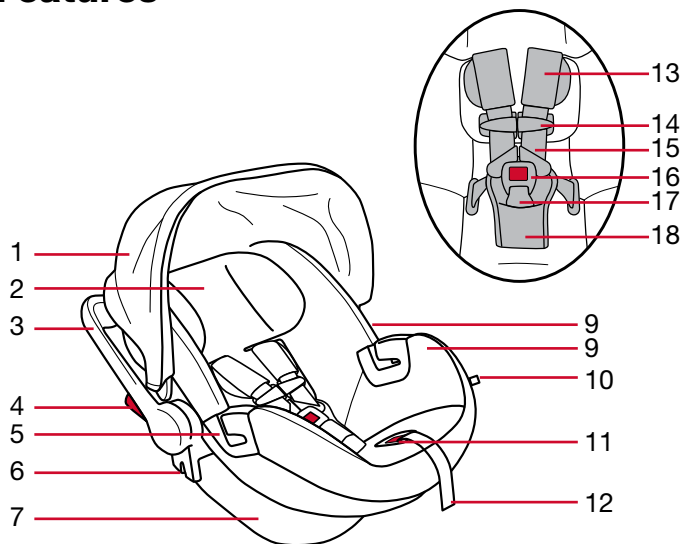

- | | |
|---|-----------------------------|
| 1. Canopy | 10. Easy Remove Cover Tab |
| 2. Head Pad (optional) | 11. Harness Adjuster Button |
| 3. Carry Handle | 12. Harness Adjuster Strap |
| 4. Carry Handle Adjuster | 13. Comfort Pads (optional) |
| 5. Carrier Only Belt Guide/
Harness Holder | 14. Chest Clip |
| 6. Stroller Adapter | 15. Harness Straps |
| 7. Shell | 16. Harness Buckle |
| 8. National Safety Mark | 17. Buckle Strap |
| 9. Cover | 18. Belly Pad |

2

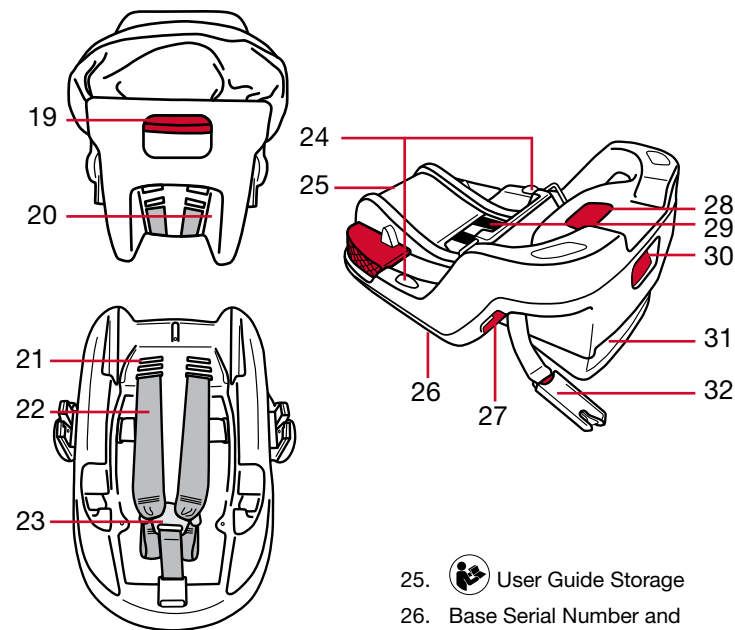

- | | | |
|---|--|--|
| 19. Release Lever from Base and
Stroller | 24. Recline Angle Indicators | 28. Lower Connector Release
Button (LUAS) |
| 20. Serial Number & Manufacture
Date Label | 25.  User Guide Storage | 29. Lower Connector Strap
(LUAS) |
| 21. Harness Slots | 26. Base Serial Number and
Manufacture Date Label
(Underside of the Base) | 30. Recline Adjustment Lever |
| 22. Harness Straps | 27. Shoulder Belt Lock-Off | 31. Recline Adjustment Foot |
| 23. Harness Yoke | 28. Lower Connector Release
Button (LUAS) | 32. Lower Connector (LUAS) |

3

Safety Information

WARNING!

Failure to follow all warnings and instructions could result in **SERIOUS INJURY** or **DEATH**.

Read all instructions before use of the infant carrier.

- The restraint system must be in a rear-facing position when it is used for an infant.
- Only use carry handle position 1 when using in a vehicle. See page 33.
- Use only with children who weigh between 1.8 and 15.8 kg (4 and 35 pounds) and whose height is 81.3 cm (32 inches) or less.
- Do not use outer harness loops or outer buckle slot for a child weighing less than 5 kg (11 lbs). See page 30.
- Snugly adjust the belts provided with this child restraint around your child.
- This child restraint must be secured to the vehicle with a lower connector system, if the restraint system is installed in a seating position that is equipped with a Lower Universal Anchorage System (LUAS), or a vehicle seat belt if the restraint system is installed in a seating position that is not equipped with a LUAS.
- This child restraint system must be used only in a forward-facing seating position equipped with a vehicle seat belt or a lower universal anchorage system.
- Follow all instructions on this child restraint and in the written instructions located in the base storage compartment. Keep the instructions with the restraint for future use.
- Register your child restraint with the manufacturer.

- This child seat can only be used in the following classes of vehicles: multi-purpose passenger vehicles, passenger cars, or trucks.
- In a vehicle with rear designated seating positions, vehicle owners should be alerted that, according to accident statistics, children are safer when properly restrained in the rear seating positions than in the front seating positions. To ensure your child's safety, please study *Vehicle Seating Positions* on page 37 and consult your vehicle owner's manual.
- This infant car seat must not be used in shopping carts, boats, or other non-certified applications.
- NEVER leave child unattended.
- The use of non-BRITAX covers, inserts, toys, accessories, or tightening devices is not approved by BRITAX. Their use could cause this child seat not to perform as intended in a crash.
- ALWAYS check the back seat upon leaving your vehicle to prevent leaving a child restrained in the infant car seat alone in the vehicle.
- Suffocation Hazard: Infant carrier can roll over on soft surfaces and suffocate child. NEVER place carrier on beds, sofas, or other soft surfaces.
- Fall Hazard: Child's activity can move carrier. **NEVER** place carrier on counter tops, tables, or any other elevated surface.
- Strangulation Hazard: Children have STRANGLED in loose or partially buckled harness straps. Fully restrain the child even when carrier is used outside the vehicle.
- ALWAYS lift infant car seat by handle after installation in base to verify that it is secure.
- DO NOT use the infant carrier if it is damaged or broken.

- To prevent injury due to deterioration or hidden damage, DO NOT use this infant car seat and base if it is older than six years or has been in a moderate or severe crash. See date of manufacture located on the infant car seat and base.
- Always make sure the child restraint system is secured to the vehicle, even when unoccupied, since in a crash an unsecured child restraint system may injure occupants.

Important Notes

- Discontinue use of this child seat if it has been in a moderate or severe crash. It is not necessary to replace a car seat after a minor crash defined by the U.S. National Highway Traffic Safety Administration (NHTSA) as:
 - * The vehicle is driveable from the crash site; **and**
 - * The vehicle door nearest the child seat was not damaged; **and**
 - * No vehicle occupants were injured; **and**
 - * There is no visible damage to the child seat; **and**
 - * The airbags (if present) did not deploy.
- Do not, except as described in this booklet, attempt to disassemble any part of the child seat or change the way the harness or vehicle's seat belts are used.
- Do not allow children to play with this child seat.
- Do not use anything to raise the child seat off vehicle seat except as described in these instructions. In a crash, this could cause the child seat not to perform as intended.
- Never use the adjuster strap to lift or carry this infant car seat. Doing so could cause damage to the harness adjuster and webbing. Always carry an infant car seat by the handle or shell.
- Store the infant car seat in a safe, dry place when it will not be used for an extended period of time. Do not place heavy objects on top of it.

Certification

This Restraint is Certified For Use in Motor Vehicles and Aircraft.

Motor Vehicles

This child seat system conforms to all applicable Canadian Motor Vehicle Safety Standards (CMVSS 213 and 213.1).

Aircraft



Certified for
Aircraft Travel

This child seat is certified for aircraft use. The FAA recommends that a child weighing up to 18 kg (40 lbs) use a certified, harnessed child seat while traveling on an aircraft.

Install your child seat in a window seat to avoid blocking the aisle. For aircraft installation, see [Lap Belt Installation](#) instructions without base on pages 24 - 25. **DO NOT use the base on aircraft.**

- * If the aircraft lap belt is too short, ask a flight attendant for a belt extender.
- * Inflatable aircraft lap belts are NOT compatible with this child seat.

Registration

Child restraints could be recalled for safety reasons. You must register this restraint to be reached in a recall. Send your name, address, e-mail address if available and the restraint's model number and manufacturing date to Britax Child Safety, Ltd., P.O. Box 7289, RPO Brunswick Square, Saint John NB E2L 4S6, or call 1-888-427-4829, or register online at us.britax.com/registration.

For your convenience, record all the information about your child seat below. Refer to the Serial Number & Manufactured Date Label for all information, see page 3.

Model Name and Number: _____

Serial Number: _____

Batch Number: _____

Date of Manufacture: _____

Child Fit Information

Rear-Facing Only 1.8 - 15.8 kg (4 - 35 lbs)

Use rear-facing only with children:

- who weigh between 1.8 and 15.8 kg (4 and 35 lbs) **and**
- who are 81.3 cm (32 inches) in height or less **and**
- when the top of the head is 2.5 cm (1 inch) or more below the top of the child seat shell **and**
- when the harness straps are located in the closest harness slot at or below the child's shoulders.

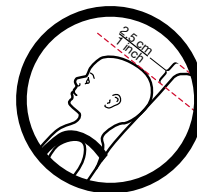

IMPORTANT: See [Adjusting the Harness](#) on page 30.

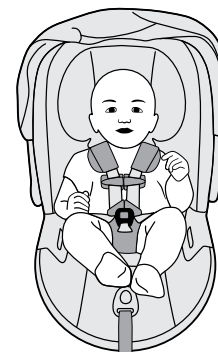

Using With the Base

Before installing the infant car seat:

- Check that your vehicle seat belt is compatible with the infant car seat by referring to your vehicle owner's manual and page 38 in this user guide.

Overhang

It is important that the base of the child seat rests completely flat on the vehicle seat. As seen in the illustration, it is permissible to allow up to 7.6 cm (3 in.) of the base to hang over the edge of the vehicle seat. Some vehicle seats do not allow enough of the child seat base to contact the vehicle seat. If this is the case, choose another seating position. Not doing so could cause the child seat to not perform as intended.

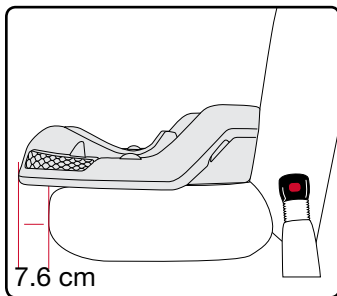

Adjusting the Recline Angle

IMPORTANT: Vehicle must be parked on a level surface.

1. Pull up on the recline adjustment lever.

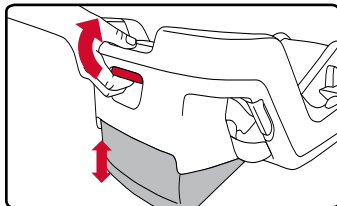

2. Move the base up or down until the red marker is visible between the two lines on the recline angle indicators while on the vehicle seat.

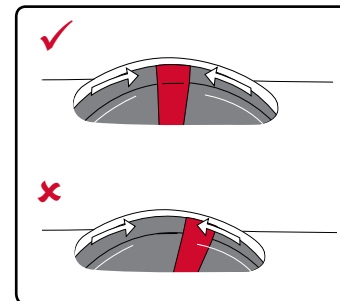

If there is a problem achieving the proper recline angle after installing, try another approved seating position in your vehicle or:

- a. Uninstall the base and lower the recline angle adjustment foot to the lowest position.
- b. Remove the base from the vehicle and place a rolled towel or pool noodle in the vehicle seat bight.

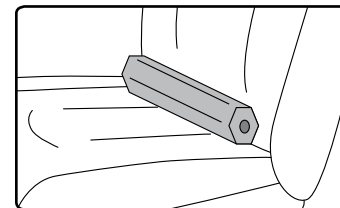

- c. Place the base against the towel or pool noodle to level the shell and install.

NOTE: If a towel or pool noodle is needed for the recline angle, the recline angle adjustment foot on the base should remain in its lowest position.

LUAS Installation

1. Press and hold lower connector release button and pull lower connectors firmly to remove from their storage in the base.

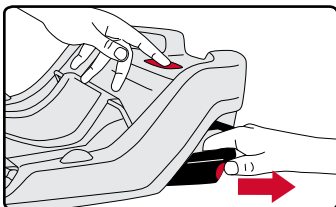

2. Lengthen lower connector straps.

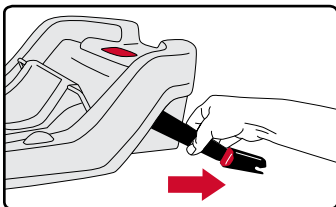

3. Place the base on the vehicle seat and press the lower connectors onto the adjacent vehicle lower anchors until a click is heard.

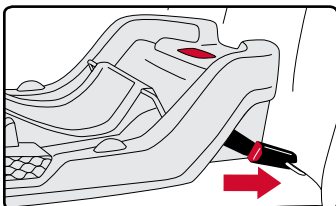

NOTE: Pull the lower connectors to verify they are secure.

4. While pressing the center of the base into the seat, pull up on the lower connector adjuster straps to tighten.

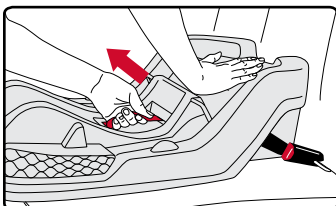

5. Feed excess webbing back into base and ensure that lower connector straps are flush with the base.

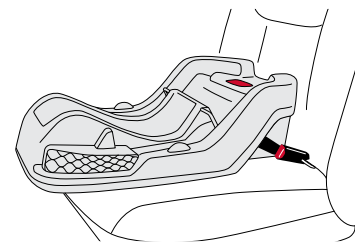
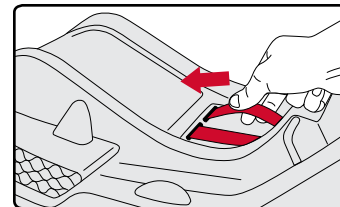

Base Installation with LUAS

✓ CHECKLIST

- ✓ Check that the lower connector strap is tight and that the base is secure. The base is secure when it moves less than 2.5 cm (1 inch) front-to-back or side-to-side at the vehicle belt path.
- ✓ Check that the recline angle is correct and confirm that the red marker is visible between the two lines on the recline angle indicators.

Lap-Shoulder Belt Installation

1. Place the base on the vehicle seat and then pass the vehicle belt through the belt route.

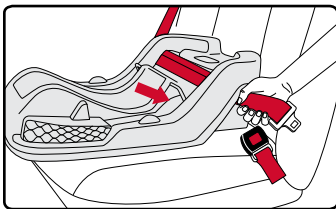

2. Ensure that the vehicle seat belt is not twisted and buckle.

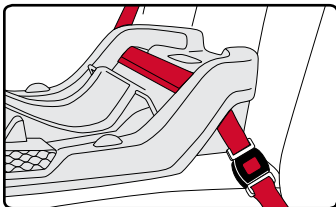

3. Press the base firmly into the vehicle seat while removing all slack from first the lap portion and then the shoulder portion of the vehicle seat belt.

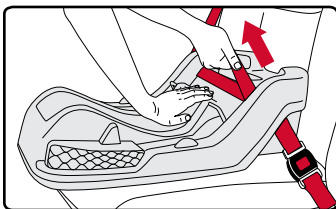

4. Hold the vehicle shoulder belt tightly and slide firmly under the lock-off on the side of the base opposite the buckle.

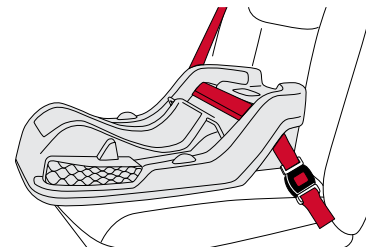
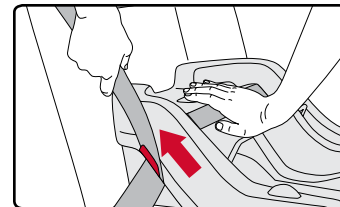

Base Installation with Lap-Shoulder Belt

✓ CHECKLIST

- ✓ Check that the vehicle belt is tight and that the base is secure. The base is secure when it moves less than 2.5 cm (1 inch) front-to-back or side-to-side at the vehicle belt path.
- ✓ Check that the recline angle is correct and confirm that the red marker is visible between the two lines on the recline angle indicators.

Lap Belt Installation

IMPORTANT: The lock-off does NOT secure this type of vehicle belt. Vehicle belt MUST be locked according to your vehicle owner's manual.

1. Place the base on the vehicle seat and then pass the vehicle belt through the belt route.

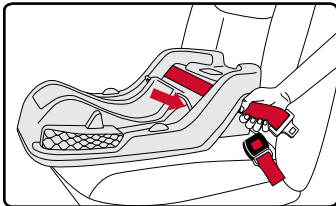

2. Ensure that the vehicle seat belt is not twisted and buckle.

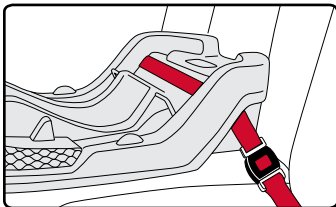

3. Press the base firmly into the vehicle seat while removing all slack from the vehicle seat belt.

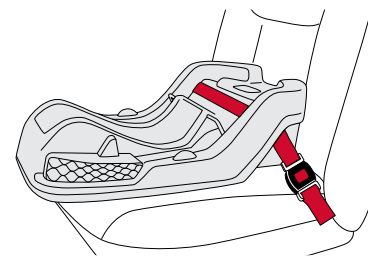
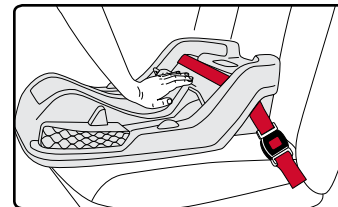

Base Installation with Lap Belt

✓ CHECKLIST

- ✓ Check that the vehicle belt is tight and that the base is secure. The base is secure when it moves less than 2.5 cm (1 inch) front-to-back or side-to-side at the vehicle belt path.
- ✓ Check that the recline angle is correct and confirm that the red marker is visible between the two lines on the recline angle indicators.

Attaching the Infant Car Seat

1. Ensure that the base is securely installed.
2. Place the infant car seat into the base and press down until a click is heard.
3. Pull up on the infant car seat to verify attachment.
4. Ensure that the handle is locked in position 1 (see page 33) and check that the recline angle is still correct.

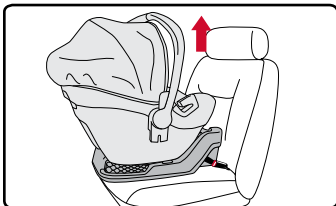
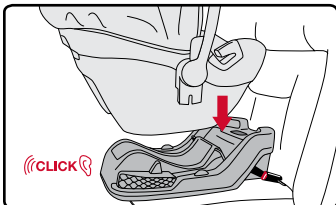

Removing the Infant Car Seat

1. Pull and hold the release lever on the back of the infant car seat.
2. Lift the infant car seat up from the base.

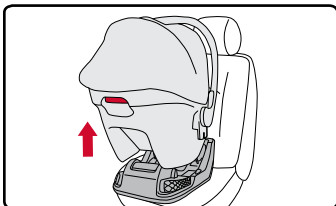
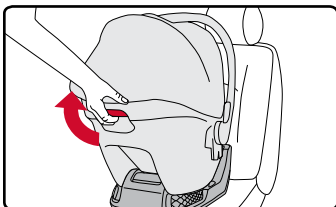

Uninstalling the Base

LUAS Installation

1. Press the lower connector release button on the top of the base to loosen the straps.
2. Press each of the red release buttons on the lower connectors and release vehicle anchors.
3. Store the lower connectors in the storage slots in the base until reinstalling. Pull on the lower connector straps in center of base to remove slack.

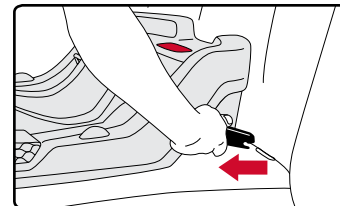

Lap Shoulder Belt Installation

1. Unbuckle the vehicle belt and remove from the lock-off. Pull the belt from the base belt guides.

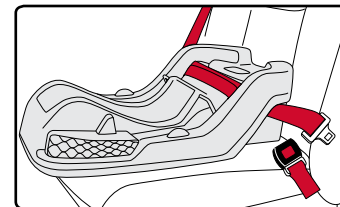

Lap Belt Installation

1. Unbuckle the vehicle belt and pull the belt from the base belt guides.

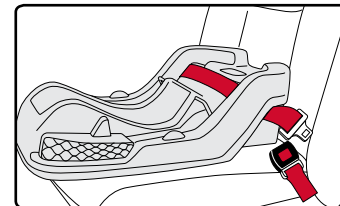

Using Without the Base

Before installing the Infant Car Seat:

- Secure the child in the infant car seat before installing the car seat in the vehicle.
- Check that your vehicle seat belt is compatible with the infant car seat by referring to your vehicle owner's manual and page 38 in this user guide.
- Check your vehicle owner's manual to determine how to lock your vehicle belt system.

Adjusting the Recline Angle

IMPORTANT: Vehicle must be parked on a level surface.

- When installed, the level line on the shell of the infant car seat should be level to the ground.

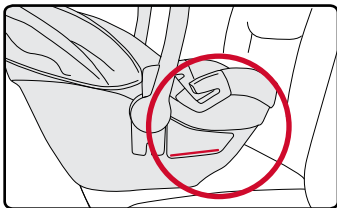

If there is a problem achieving the proper recline angle after installing, try another approved seating position in your vehicle or:

- Uninstall the car seat and remove it from the vehicle seat.
- Place one or more rolled towels or pool noodles in the vehicle seat bight.

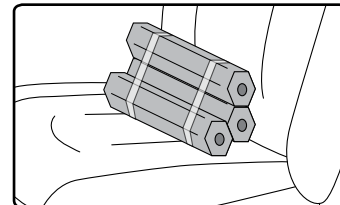

- Place the car seat against the towel(s) or pool noodle(s) to level the shell and install.

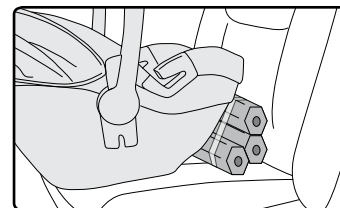

Lap-Shoulder Belt Installation

IMPORTANT: Check your vehicle owner's manual to determine how to lock your vehicle belt system.

* If you cannot lock your vehicle seat belt you must use a locking clip. Locking clips are available from BRITAX at 1-888-427-4829 or 1-704-409-1699.

1. Secure your child in the infant car seat before installing the car seat in the vehicle.
2. Place the infant car seat rear facing on the vehicle seat.



3. Pull the vehicle belt out and only route the lap portion through the carrier only belt guides.

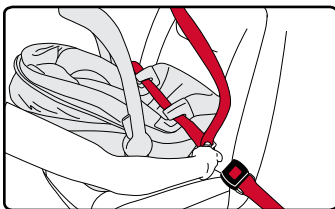

4. Verify that the vehicle belt is not twisted and buckle. Lock your vehicle seat belt system as instructed by your vehicle owner's manual.

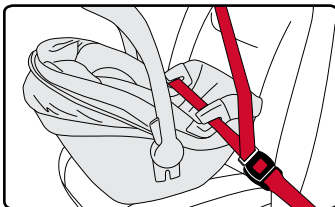

5. Push the infant car seat firmly into the vehicle seat while removing all slack from the lap portion and then the shoulder portion of the vehicle belt.

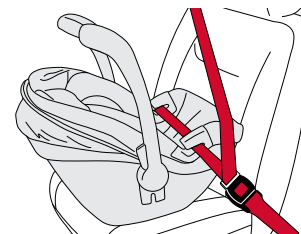
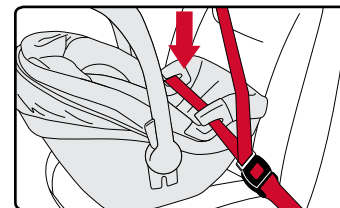

Carrier Only Installation with Lap-Shoulder Belt

✓ CHECKLIST

- ✓ Check that the vehicle belt is tight and that the infant car seat is secure. The infant car seat is secure when it moves less than 2.5 cm (1 inch) front-to-back or side-to-side at the vehicle belt path.
- ✓ Check that the recline angle is correct. The proper recline angle is achieved when the level line on the shell is level to the ground.
- ✓ Check that the vehicle belt is not twisted and that it is tight and locked.
- ✓ Check that the infant car seat handle is rotated and locked into position 1. See page 33.

Lap Belt Installation

IMPORTANT: Check your vehicle owner's manual to determine how to lock your vehicle belt system.

1. Secure your child in the infant car seat before installing the car seat in the vehicle.
2. Place the infant car seat rear facing on the vehicle seat.

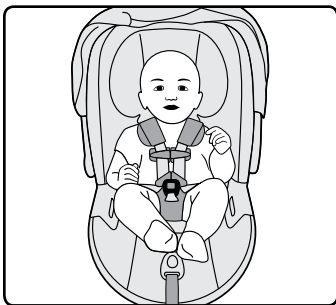

3. Pull the vehicle belt out and route it through the carrier only belt guides.

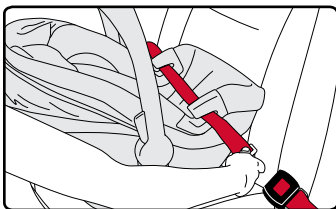

4. Verify that the vehicle belt is not twisted and then buckle. Lock your vehicle seat belt system as instructed by your vehicle owner's manual.

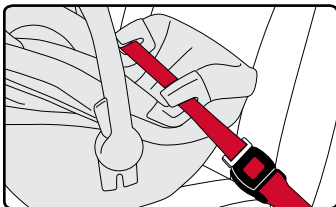

5. Push the infant car seat firmly into the vehicle seat while removing all slack from the vehicle belt.

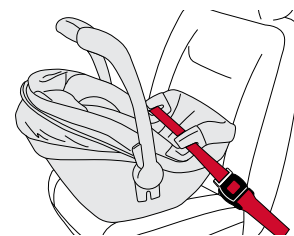
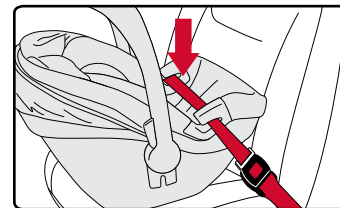

Carrier Only Installation with Lap Belt

✓ CHECKLIST

- ✓ Check that the vehicle belt is tight and that the infant car seat is secure. The infant car seat is secure when it moves less than 2.5 cm (1 inch) front-to-back or side-to-side at the vehicle belt path.
- ✓ Check that the recline angle is correct. The proper recline angle is achieved when the level line on the shell is level to the ground.
- ✓ Check that the vehicle belt is not twisted and that it is tight and locked.
- ✓ Check that the infant car seat handle is rotated and locked into position 1. See page 33.

Securing Your Child

1. Ensure that you have followed all instructions for adjustment of the harness and buckle into the correct position for your child. See page 30.

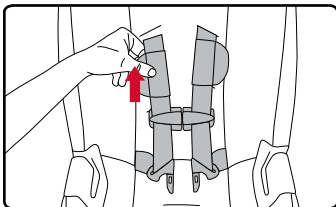

2. Loosen the harness by pressing down the harness adjuster button while pulling both harness straps forward.

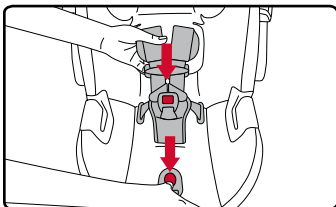

3. Press the tab and pull apart the two halves to release the chest clip.

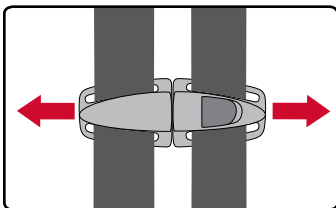

4. Release the buckle and attach the harness straps to the harness holders.

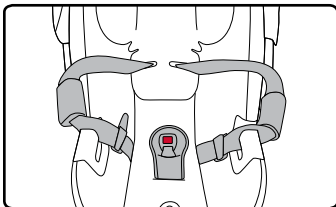

5. Place the child in the infant car seat as shown. Ensure the child is positioned upright in the infant car seat and not slouching. Their bottom and back must rest flat against the infant car seat.

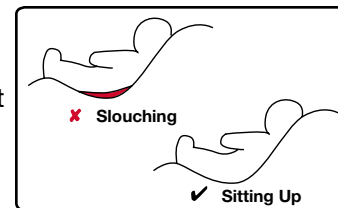

6. Position the harness straps around the child. **IMPORTANT:** Remove bulky coats and/or jackets before putting the child in the child seat.

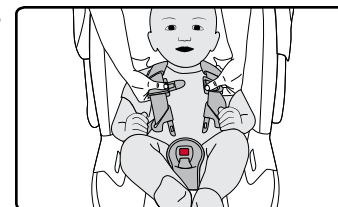

7. Buckle the harness.
 - * Connection is confirmed with an audible click after inserting each buckle tongue.
 - * Always pull on the buckle to ensure it is properly connected.

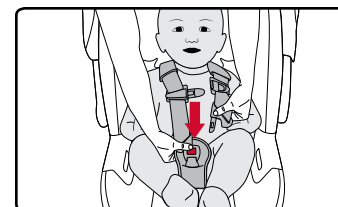

8. Check for proper harness height and pull any excess slack up to the child's shoulder area before tightening.

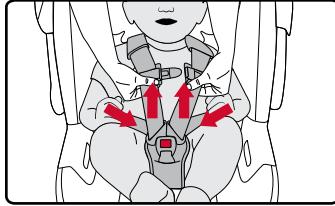

9. Slowly pull the adjuster strap to tighten the harness around the child.

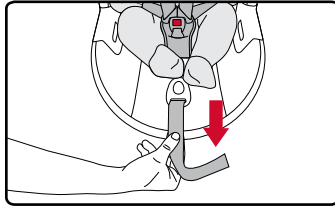

NOTE: Snugly adjust the belts provided with this child restraint around your child. A snug strap should not allow any slack. It lies in a relatively straight line without sagging. It does not press on the child's flesh or push the child's body into an unnatural position. You should not be able to pinch excess.

10. Fasten the chest clip by sliding the two halves together until a click is heard. Position the chest clip at the center of the child's chest, level with the armpits.

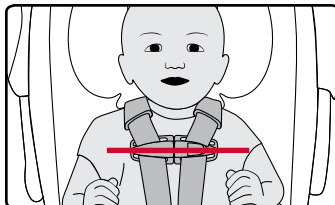

✓ CHECKLIST

Before traveling, verify that the:

- ✓ Harness straps are not twisted.
- ✓ Harness is snug.
- ✓ Buckle is fastened.
- ✓ Chest clip is at the child's armpit level.

Child Seat Functions

Adjusting the Harness

The infant car seat is assembled with the harness in the inner loop.

- Inner Loop: For infants weighing less than 5 kg (11 lbs).
- Outer Loop: For infants weighing over 5 kg (11 lbs).

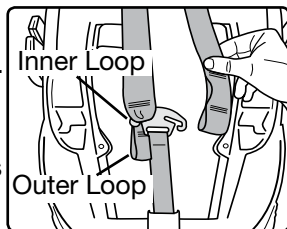

IMPORTANT: The harness straps should be located in the closest harness height position at or below the child's shoulders.

IMPORTANT: Ensure the harness straps are fully secured on the harness yoke.

1. Loosen the infant car seat harness by pressing the harness adjuster release button and pulling both harness straps forward.

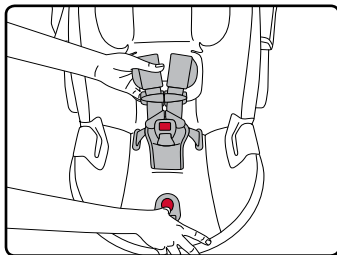

2. Locate the harness yoke on the back of the infant car seat and slide one harness strap off of the yoke.

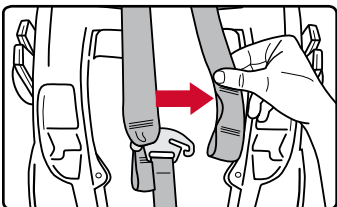

3. From the front of the seat, pull the harness strap through the cover and head pad.

NOTE: Do not remove the comfort pad or chest clip.

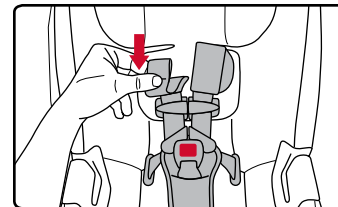

4. Ensure that the harness strap is not twisted and rethread the harness strap through the head pad and then through the appropriate harness height slot in the cover and shell.

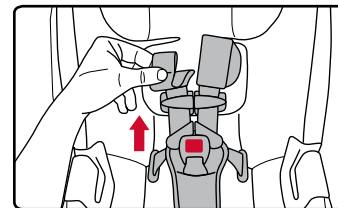

5. From the back of the seat, reattach the harness straps to the harness yoke.

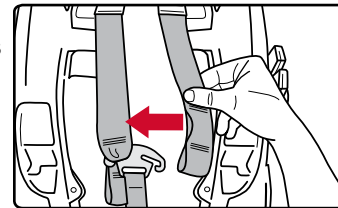

6. Repeat these steps with the second harness strap and ensure they are at the same slot height.

Adjusting the Buckle

- Inner Slot: For infants weighing less than 5 kg (11 lbs).
- Outer Slot: For infants weighing over 5 kg (11 lbs).

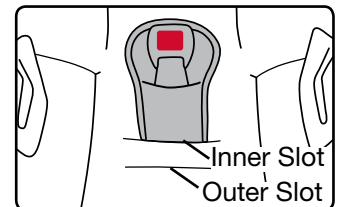

IMPORTANT: If your child eats and drinks while in the child seat, you will need to check the buckle periodically and rinse out any accumulated debris (see page 43).

1. Unbuckle the harness by pressing the red button in the center of the buckle and sliding both harness tongues out of the buckle.

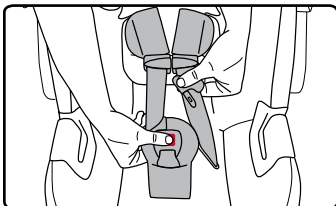

2. Locate the buckle strap retainer on the bottom of the infant car seat and pull away from the seat to loosen.

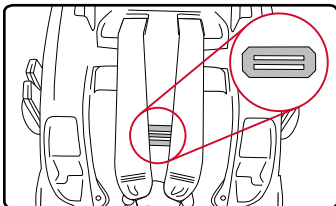

3. Turn the buckle strap retainer so that the short side will go through the slot in the infant car seat shell and cover.

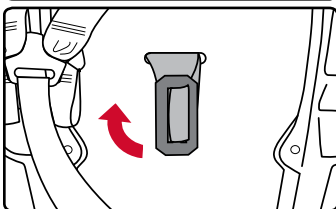

4. Pull the buckle and belly pad out of the slots in the shell and cover.

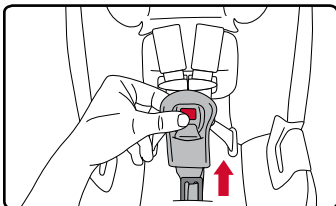

5. Push the retainer through the slot in the cover and shell for the appropriate buckle position.

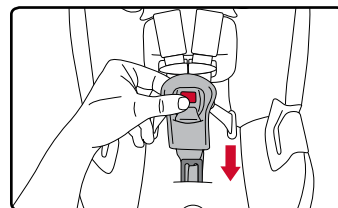

6. Pull up on the buckle to ensure that the buckle strap retainer is properly seated.

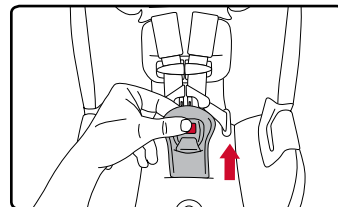

Handle Position

Always use position 1 to carry the car seat or when using in a vehicle.

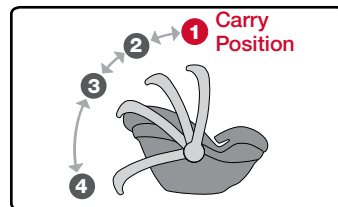

To adjust, press and hold both handle release levers and rotate the handle to the chosen position.

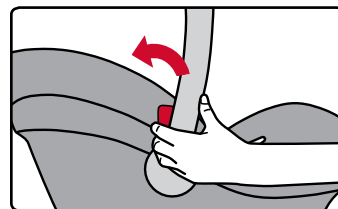

IMPORTANT: Do not force the carry handle past the upright carry position toward the child's feet. Doing so may cause damage to the carry handle.

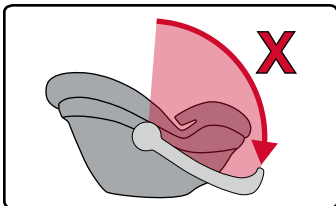

BRITAX Strollers

Attaching the Car Seat to the Stroller

1. Set the parking brake.
2. Align the stroller adapters on the side of the infant car seat with the receivers on the BRITAX stroller and push down until the car seat locks into place.
3. Lift up on the infant car seat to ensure that it is secure.

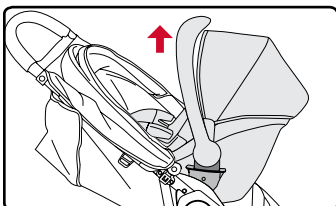
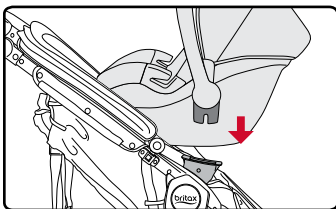

Removing the Car Seat from the Stroller

1. Pull and hold the release lever on the back of the car seat and lift up to remove from stroller.

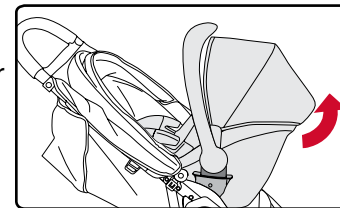

Using the Lower Universal Anchorage System (LUAS)

The Lower Universal Anchorage System, or LUAS, is a system available on this child seat that offers an alternative to vehicle seat belt installation methods. The figure below shows typical locations for lower anchors in a vehicle. See pages 2-3 for LUAS components on this child seat.

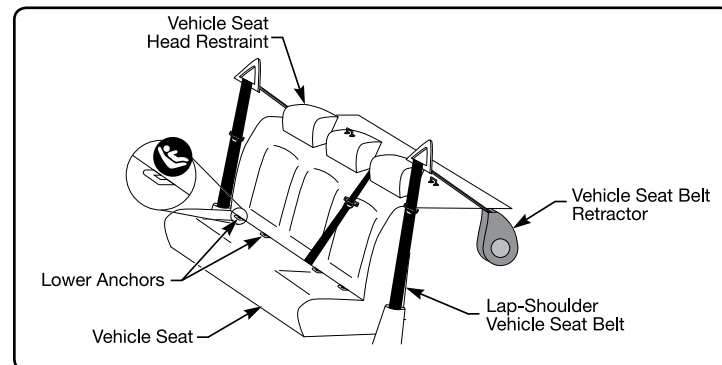

Check your vehicle owner's manual to learn if it is equipped with LUAS, the maximum weight rating for the lower anchors, and information on the lower anchor locations and designated seating positions available for use with this child seat.

Using the Lower Connectors

The lower connectors are located in the back of the base of the child seat. Store the connectors in the slots when not in use.

Attaching the lower connector to the lower anchor:

1. Firmly push the lower connector onto the lower anchor until a click is heard.

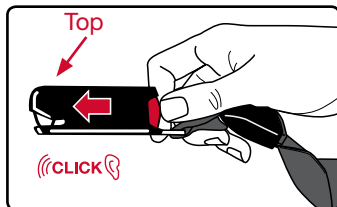

Removing the lower connector from the lower anchor:

1. Press and hold the red release button.
2. Pull the lower connector from the lower anchor.

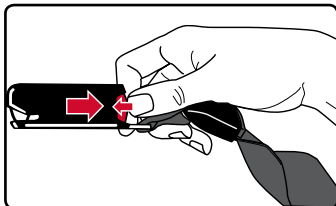
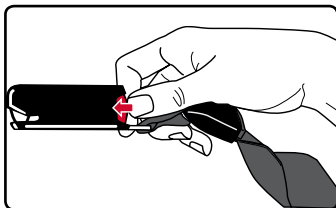

Vehicle Compatibility

Vehicle Seating Positions

⚠ WARNING!



DO NOT place child seat rear-facing in the front seat of a vehicle with a passenger air bag. DEATH or SERIOUS INJURY can occur. Owners of vehicles with front passenger side airbags should refer to their owner's manual for child restraint installation instructions. The back seat is the safest place for children 12 and under.

Some vehicles have no seating positions which are compatible with this child seat. If in doubt, contact the vehicle manufacturer for assistance.

Forward-facing vehicle seats MUST be used with this child seat. Side-facing or rear-facing seats CANNOT be used. See the diagram below.

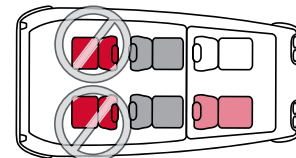
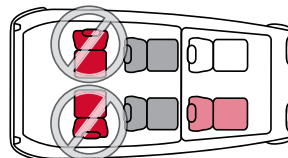
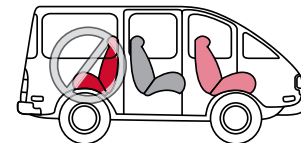
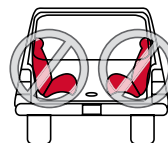

Incompatible Vehicle Seat Belts

Vehicle seats and seat belts differ from vehicle to vehicle. Refer to your vehicle owner's manual for specific information about your vehicle seat belts and their use with child seats.

! WARNING!

The following types of vehicle seat belts are **NOT** compatible with this child seat. If any of the belt types listed below are in the chosen seating position, choose another vehicle seating position or check your vehicle owner's manual for information on installing a car seat in your vehicle.



Lap belts with a sewn-in latch plate that have a retractor that locks only in case of a sudden stop.



Lap belts forward of the vehicle seat light.



Lap-shoulder belts with top or bottom anchor points on the vehicle door.



Motorized, automatic vehicle seat belts.

NOTE: This BRITAX car seat may not be compatible with every inflatable lap-shoulder belt. See FAQs in the support section of the BRITAX website (britax.ca/support/faq) for additional instructions.

Care and Maintenance

Removing the Cover

- Remove the canopy.
 - Unhook the elastic, and push the button.
 - Lift up the canopy from both sides.
- From the back of the infant car seat remove both harness straps from the harness yoke.
- From the front of the infant car seat pull both harness straps out of the shell, cover and head pad. Remove head pad and comfort pads.
- Unbuckle the harness and chest clip then remove the belly pad and buckle. See page 32.

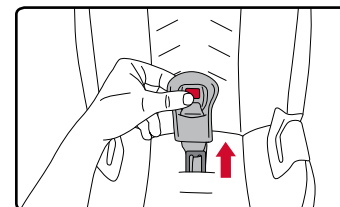
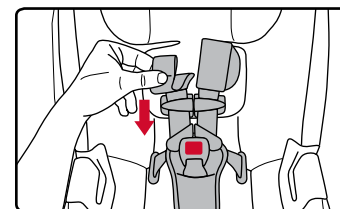
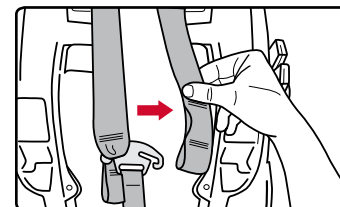
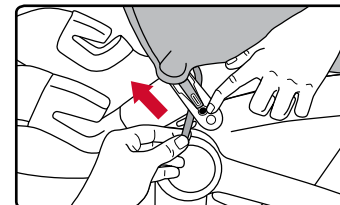

5. Pull the easy remove cover tab to loosen the seat cover.

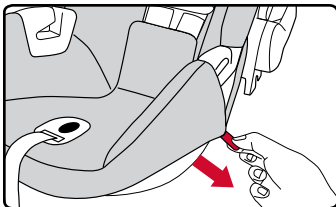

6. Pull the elastic bands around the carrier only belt guides.

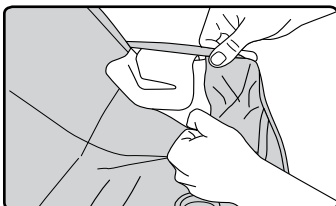

7. Pull cover from around harness adjust button and lift the seat cover away from the seat shell.

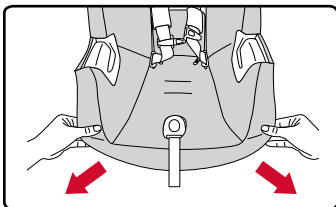

8. Slide each side of the harness, with the buckle tongue and chest clip, through the cover and pull the cover off of the shell.

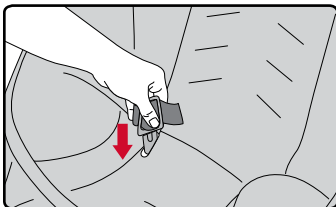

Replacing the Cover

1. Fit the cover onto the top of seat shell and tuck into the channel around the infant car seat.

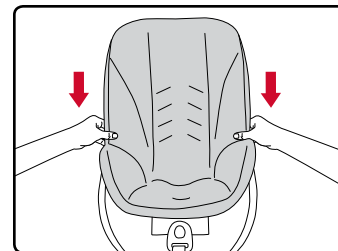

2. Pull the harness straps up through the slots in the seat cover.

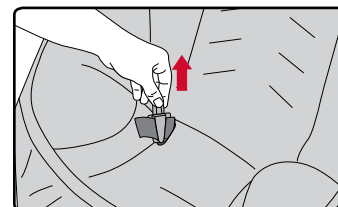

3. Pull the harness adjuster strap through cover and fit the cover around harness adjuster button.

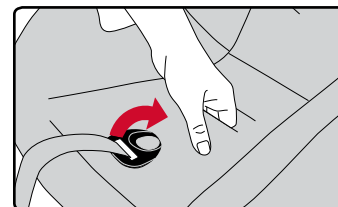

4. Pull the elastic bands around carrier only belt guides.

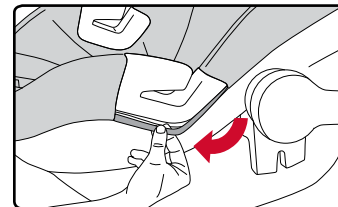

5. Ensure that the harness straps are not twisted and route through the comfort pads, head pad, and appropriate slots in the cover and shell.

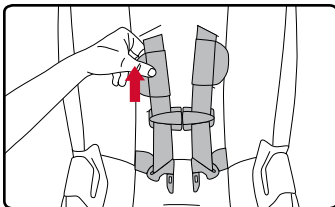

6. From the back of the infant car seat, slide the harness straps completely onto the harness yoke. Ensure that the adjuster strap is not twisted.

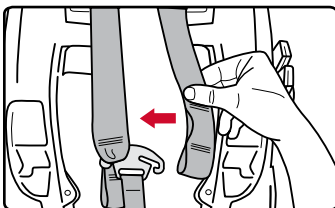

7. Replace buckle and belly pad. See pages 31-33.

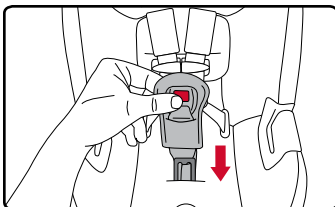

8. Replace canopy.
- Slide the canopy into the slot and hook the elastic to the seat shell.
 - Insert elastic at back of canopy into channel on seat shell.

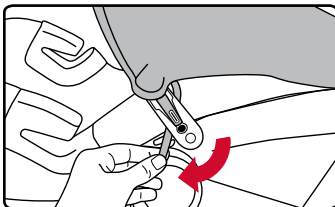

Cleaning

Cover/ Canopy

- Hand wash using cold water and mild soap
- Line dry

DO NOT

- Bleach
- Machine wash
- Machine dry
- Iron

Shell

- Sponge clean using warm water and mild soap.
- Towel dry

DO NOT

- Use abrasive cleaners

Harness

- Sponge clean the harness using warm water and mild soap.
- Towel dry

DO NOT

- Disassemble the harness
- Bleach
- Machine Wash
- Machine Dry
- Iron

Buckle

- Thoroughly rinse the buckle using warm water.
- Test the buckle by fastening and unfastening until a click is heard after inserting each buckle tongue. If clicks are not heard, repeat the cleaning procedure.
- Towel dry

DO NOT

- Soak
- Lubricate
- Use solvents
- Use soap or household detergents

Troubleshooting

Problem: The infant car seat will not securely attach to the base.

Possible solution: The vehicle belt buckle stalk may be too long (A).

Consult your vehicle owner's manual to see if you can lower the vehicle buckle position by twisting the vehicle buckle stalk a maximum of three full rotations to shorten to appropriate length (B).

Be sure the vehicle buckle release is facing outward after twisting.

Possible solution: Adjust the infant car seat base to a higher position to avoid any potential interference with the vehicle belt buckle. Ensure that the infant car seat recline indicator is in an allowable position once installed.

Problem: The harness straps do not tighten evenly.

Possible solution: The harness retainer clip (under the seat cover) is not in the correct location. Remove the seat cover as shown on page 39 and center the retainer clip.

Problem: The buckle will not fasten with a click after each tongue is inserted.

Possible solution: There may be debris in the buckle mechanism. Clean the buckle as described on page 43 and try fastening the buckle again.

Please contact BRITAX Consumer Services at 1-888-427-4829 or 1-704-409-1699 if you have an issue not listed here.

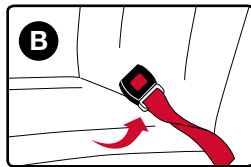
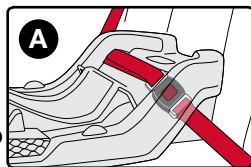

Warranty

This child seat was manufactured by Britax Child Safety, Inc. ("BRITAX"). BRITAX warrants this product to the original retail purchaser as follows:

LIMITED ONE-YEAR WARRANTY

This product is warranted against defective materials or workmanship for one year from the date of original purchase. Proof of purchase is required. Your exclusive remedy for this warranty is that BRITAX will, at its option, provide repair or replacement components for this product. BRITAX reserves the right to discontinue or change fabrics, parts, models or products, or to make substitutions.

To make a claim under this warranty, you must contact BRITAX Consumer Services at 1-888-427-4829 or 1-704-409-1699, or write to us using the address on the back cover of this booklet.

PLEASE COMPLETE AND MAIL THE OWNER REGISTRATION CARD WITHIN (30) DAYS OF PURCHASE

You may also register online at us.britax.com/registration.

WARRANTY LIMITATIONS

This warranty does not include damages which arise from negligence, misuse or use not in accordance with the product instruction.

The use of non-BRITAX covers, inserts, toys, accessories, or tightening devices is not approved by BRITAX. Their use could cause this child seat to fail Federal Motor Vehicle Safety Standards or not perform as intended in a crash. Their use may void the BRITAX warranty.

LIMITATION OF DAMAGES

The warranty and remedies as set forth above are exclusive and in lieu of all others, oral or written, express or implied. In no event will BRITAX, or the retailer selling this product, be liable to you for any damages, including incidental or consequential damages, arising out of the use or inability to use this product.

LIMITATIONS OF WARRANTIES AND OTHER WARRANTY TERMS AND STATE LAWS

Any implied warranties, including implied warranties of merchantability and fitness for a particular purpose, shall be limited to the duration and terms of the express written warranty. Some provinces do not allow limitations on how long an implied warranty lasts or the exclusion or limitation of incidental or consequential damages, so the above limitations may not apply to you. This warranty gives you specific legal rights, and you may have other rights, which vary from state to state. Neither BRITAX, nor the retailer selling this product, authorizes any person to create for it any other warranty, obligation, or liability in connection with this product.



Contents

Caractéristiques	2
Informations de sécurité	4
Notes importantes.....	6
Certification.....	7
Enregistrement.....	8
Information pour l'installation de l'enfant.....	9
Utiliser avec la base	10
Débord	10
Réglage de l'angle d'inclinaison.....	10
Installation avec le DUA	12
Installation avec la ceinture baudrier/sous-abdominale	14
Installation avec la ceinture sous-abdominale	16
Attacher le siège d'auto pour bébé.....	18
Retirer le siège d'auto pour bébé.....	18
Désinstallation de la base	19
Utiliser sans la base	20
Réglage de l'angle d'inclinaison.....	20
Installation avec la ceinture baudrier/sous-abdominale	22
Installation avec la ceinture sous-abdominale	24
Attacher votre enfant.....	26
Fonctionnement du siège pour enfant.....	30
Réglage de la hauteur du harnais	30
Ajustement de la boucle.....	31
Position de la poignée.....	33
Poussettes BRITAX	34
Utilisation du dispositif universel d'ancrages (DUA)	35
Utilisation des attaches inférieures	36
Compatibilité du véhicule	37
Soin et entretien	39
Résolution des problèmes	45
Garantie	46

Caractéristiques

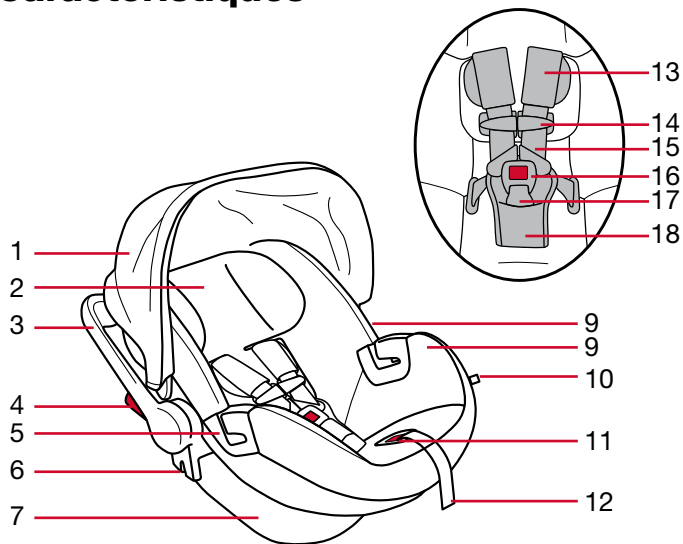

- | | |
|---|---|
| 1. Auvent | 10. Onglet pour un retrait facile de housse |
| 2. Coussin de tête (optionnel) | 11. Bouton d'ajustement du harnais |
| 3. Poignée de transport | 12. Sangle d'ajustement du harnais |
| 4. Levier d'ajustement de la poignée de transport | 13. Coussinets de confort (optionnel) |
| 5. Chemin de ceinture siège sans base/Porte-harnais | 14. Attache à la poitrine |
| 6. Adaptateur pour poussette | 15. Sangles du harnais |
| 7. Coque | 16. Boucle du harnais |
| 8. Marque de sécurité nationale | 17. Sangle de boucle |
| 9. Housse | 18. Coussinet abdominal |

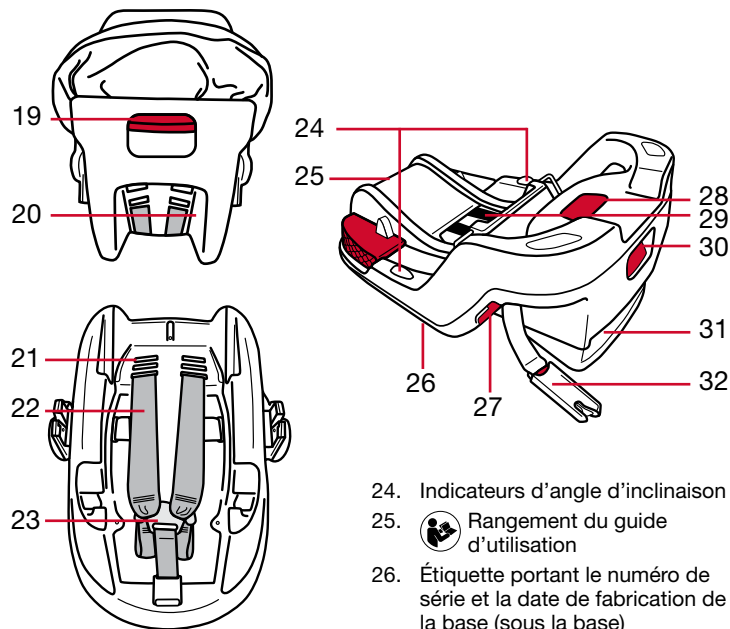

- | | |
|--|--|
| 19. Levier de relâchement de la base et poussette | 24. Indicateurs d'angle d'inclinaison |
| 20. Étiquette portant le numéro de série et la date de fabrication | 25.  Rangement du guide d'utilisation |
| 21. Fentes du harnais | 26. Étiquette portant le numéro de série et la date de fabrication de la base (sous la base) |
| 22. Sangles du harnais | 27. Verrou de la ceinture baudrier |
| 23. Chape du harnais | 28. Bouton de déverrouillage du dispositif de réglage de l'attache inférieure (DUA) |
| | 29. Sangle d'attache inférieure (DUA) |
| | 30. Levier de réglage de l'inclinaison |
| | 31. Pied d'ajustement de l'inclinaison |
| | 32. Attache inférieure (DUA) |

Informations de sécurité

⚠ MISE EN GARDE!

Le non-respect de ces mises en garde et de ces instructions peut entraîner des BLESSURES GRAVES ou la MORT.

Lisez toutes les instructions avant l'utilisation du siège pour bébé.

- L'ensemble de retenue doit être placé de façon à être orienté vers l'arrière, lorsqu'il est utilisé pour un bébé.
- Utiliser seulement position 1 de la poignée de transport lorsqu'il est utilisé en voiture. Voir la page 33.
- Utiliser seulement pour un enfant dont le poids est entre 1,8 y 15,8 kg (4 y 35 lb) et dont la hauteur est de 81,3 cm (32 po) ou moins.
- Ne pas utiliser la boucle extérieure du harnais ou la fente extérieure de la boucle avec un enfant pesant moins de 5 kg (11 lb). Voir la page 30.
- Ajustez bien les sangles fournies avec cet ensemble de retenue pour enfant, autour de votre enfant.
- Cet ensemble de retenue doit être assujéti au véhicule avec un système d'attaches inférieures, si l'ensemble de retenue est installé à une place assise munie d'un dispositif universel d'ancrages d'attaches inférieures (DUA), ou une ceinture de sécurité du véhicule, si l'ensemble de retenue est installé à une place assise non munie d'un DUA.
- Cet ensemble de retenue ne doit être utilisé qu'à une place assise orientée vers l'avant et munie d'une ceinture de sécurité du véhicule ou d'un dispositif universel d'ancrages d'attaches inférieures.
- Suivez toutes les instructions apparaissant sur ce siège pour enfant et dans le livret d'instructions situé dans le compartiment de rangement de la base. Gardez les instructions pour une utilisation future.

- Enregistrez votre siège pour enfant auprès du fabricant.
- Ce siège pour enfant peut être utilisé seulement dans les classes de véhicules suivantes : voitures particulières à usages multiples, automobiles et camions.
- Les personnes possédant des véhicules avec les positions assises arrière devraient être conscientes que, selon les statistiques des accidents de la route, les enfants sont plus en sécurité lorsque leur siège est installé adéquatement dans les positions assises arrière que les positions assises avant. Afin d'assurer la sécurité de votre enfant, veuillez lire attentivement les Positions assises du véhicule à la page 37 et consulter le manuel du véhicule.
- Ce siège d'auto pour bébé ne doit jamais être utilisé dans un panier d'épicerie, un bateau ou d'autres façons non autorisées.
- NE LAISSEZ JAMAIS votre enfant sans surveillance.
- BRITAX n'approuve pas l'utilisation de housses, de coussins, de jouets, d'accessoires ou de dispositifs de serrage non fabriqués par BRITAX. Leur utilisation peut compromettre la sécurité du siège pour enfant lors d'un accident.
- Vérifiez TOUJOURS la banquette arrière quand vous quittez votre véhicule afin de ne pas oublier un bébé installé dans le siège d'auto.
- Risque d'asphyxie : siège d'auto pour bébé peut rouler sur les surfaces molles et asphyxier l'enfant. NE JAMAIS placer le siège pour bébé sur un lit, un sofa ou toute autre surface rembourrée.
- Risque de chute : les mouvements de l'enfant peuvent faire glisser le siège pour bébé. NE JAMAIS placer le siège pour bébé sur d'un comptoir, d'une table ou de toute autre surface en hauteur.
- Risque d'étranglement : L'enfant peut S'ÉTRANGLER en présence des sangles du harnais desserrées ou partiellement bouclées. Retenir pleinement l'enfant même si le siège pour bébé soit utilisé à l'extérieur d'un véhicule.

- Soulevez TOUJOURS le siège d'auto pour bébé par la poignée une fois installé sur la base afin de vous assurer qu'il est bien ancré.
- NE UTILISEZ PAS le siège pour bébé s'il est endommagé ou brisé.
- Pour prévenir les blessures causées par l'usure ou des dommages non apparents, cessez d'utiliser ce siège d'auto pour bébé s'il a plus de six ans d'usure ou s'il se trouvait dans un véhicule ayant subi une collision modérée ou grave. La date de fabrication figure sur l'étiquette apposée sur le siège d'auto pour bébé et la base.
- Veuillez toujours le système de retenue pour enfant est sécurisé au véhicule, même s'il n'est pas occupé, puisque dans un accident un système de retenue pour enfant non fixé peut blesser les occupants.

Notes importantes

- Cessez d'utiliser ce siège pour enfant s'il a été impliqué dans un accident modéré à grave. Il n'est pas nécessaire de le remplacer si l'accident est mineur, tel qu'il est défini par la National Highway Traffic Safety Administration (NHTSA) :
 - * Le véhicule est utilisable après la collision (on peut le conduire pour quitter les lieux de la collision); et
 - * La porte du véhicule la plus près du siège d'auto pour enfant n'a pas été endommagée; et
 - * Aucun passager n'a été blessé; et
 - * Le siège d'auto pour enfant ne présente aucun dommage apparent; et
 - * Les coussins gonflables (s'il y en a) ne se sont pas déployés.
- Évitez de démonter toute pièce du siège pour bébé ou de changer la façon dont le harnais ou les ceintures de sécurité du véhicule sont utilisés, sauf tel qu'il est décrit dans ce livret.

- Ne laissez pas les enfants jouer avec le siège d'auto pour bébé.
- Pour soulever le siège d'auto pour bébé du siège du véhicule, n'utilisez rien d'autre que ce qui est décrit dans ce guide. Sinon, cela pourrait empêcher le bon fonctionnement du siège d'auto pour bébé et compromettre la sécurité de l'enfant ou du bébé lors d'une collision.
- N'utilisez jamais la sangle du dispositif d'ajustement du harnais pour soulever ou transporter le siège pour enfant. Cette façon de faire pourrait endommager le dispositif d'ajustement et la sangle du harnais. Transportez toujours le siège pour enfant par la poignée ou par la coque.
- Ranger le siège pour bébé dans un endroit sûr et sec lorsqu'il n'est pas utilisé pour une période prolongée. Ne pas placer d'objets lourds sur celui-ci.

Certification

Cet ensemble de retenue est certifié pour être utilisé dans les véhicules motorisés et les avions.

Véhicules motorisés

Ce système de siège pour enfant est conforme à toutes les Normes de sécurité des véhicules automobiles du Canada (CMVSS 213 and 213.1).

Aéronef



Certified for
Aircraft Travel

Ce siège pour enfant est certifié pour l'utilisation à bord d'aéronefs. Pour les voyages en aéronef, la FAA recommande d'utiliser un siège pour enfant à harnais certifié pour tous les enfants pesant jusqu'à 18 kg (40 lb).

Installez le siège pour enfant près du hublot afin de ne pas obstruer l'allée. Pour l'installation dans un aéronef, voir les instructions Installation avec la ceinture sous-abdominale sans base aux pages 24 - 25. NE PAS utiliser la base dans un aéronef.

- * Si la sangle sous-abdominale de l'aéronef est trop courte, demandez à l'agent de bord de vous fournir une rallonge de ceinture de sécurité.
- * Les sangles sous-abdominales gonflables ne sont pas compatibles avec ce siège pour bébé.

Enregistrement

Les ensembles de retenue pour enfants peuvent être rappelés pour des raisons de sécurité. Vous devez enregistrer cet ensemble de retenue pour qu'on puisse vous communiquer en cas de rappel. Envoyez votre nom, votre adresse, votre adresse courriel, s'il y a lieu, ainsi que le numéro de modèle et la date de fabrication du siège pour enfant à Britax Child Safety, Ltd., Case postale 7289, RPO Brunswick Square, Saint John NB E2L 4S6, ou bien composez le 1-888-427-4829, ou encore allez en ligne au us.britax.com/registration.

Pour plus de facilité, notez l'information concernant votre siège pour enfants ci-dessous. Pour obtenir ces renseignements, consultez l'étiquette portant le numéro de série et la date de fabrication (voir les pages 2-3).

Numéro et nom du modèle : _____

Numéro de série : _____

Numéro de lot : _____

Date de fabrication : _____

Information pour l'installation de l'enfant

Orientation vers l'arrière : 1,8 à 15,8 kg (4 à 35 lb)

Utilisez l'orientation vers l'arrière :

- avec des enfants pesant entre 1,8 et 15,8 kg (4 à 35 lb) **et**
- qui mesure 81,3 cm (32 po) ou moins en hauteur **et**
- lorsque le haut de la tête arrive au moins à 2,5 cm (1 po) plus bas que le haut de la coque du siège pour bébé **et**
- lorsque les sangles du harnais utilisent les fentes les plus proches du niveau des épaules ou plus bas.

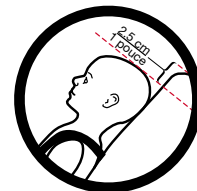

IMPORTANT : Consulter la section sur l'ajustement des sangles du harnais aux page 30.



Utiliser avec la base

Avant d'installer le siège d'auto pour bébé :

- Vérifiez que votre ceinture de sécurité du véhicule est compatible avec le siège d'auto pour bébé en faisant référence au manuel du propriétaire du véhicule et à la page 38 dans ce guide.

Débord

Il est important que la base du siège pour enfant repose complètement à plat sur le siège du véhicule. Tel qu'illustré, il est possible de permettre jusqu'à 7,6 cm (3 po) de la base de dépasser le rebord du siège du véhicule. Certains sièges de véhicule ne permettent pas à la base du siège pour enfant d'être en contact avec le siège du véhicule. Ne pas faire ceci pourrait empêcher le siège pour enfant de performer tel que prévu.

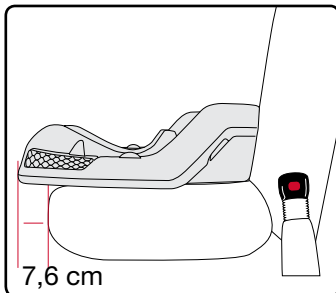

Réglage de l'angle d'inclinaison

IMPORTANT: Le véhicule doit être garé sur une surface plane.

1. Soulevez le levier de réglage d'inclinaison.

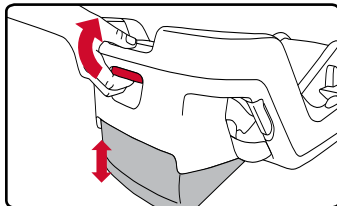

2. Déplacez la base vers le haut ou vers le bas jusqu'à ce que le repère rouge est visible entre les deux lignes sur les indicateurs d'angle d'inclinaison tandis que sur le siège du véhicule.

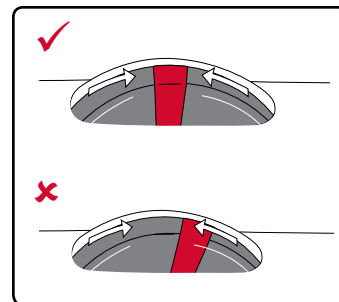

Si vous ne parvenez pas à obtenir un angle d'inclinaison convenable après installation, essayez une autre place assise approuvée dans le véhicule ou :

- a. Désinstallez la base et placez le pied d'ajustement de l'angle d'inclinaison dans la position la plus basse.
- b. Retirez la base du véhicule et placez une serviette roulée ou un cylindre en mousse à la jonction du dossier et du siège du véhicule.
- c. Déposez la base contre la serviette ou le cylindre en mousse pour niveler la coque et installer.

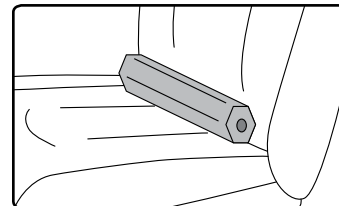

REMARQUE : Si vous devez utiliser une serviette ou un cylindre en mousse pour obtenir un angle d'inclinaison convenable, le pied d'ajustement de l'angle d'inclinaison de la base doit demeurer dans la position la plus basse.

Installation avec le DUA

1. Appuyez et maintenez le bouton de déverrouillage du dispositif de réglage de l'attache inférieure et tirez les attaches inférieures fermement pour les retirer de leur rangement dans la base.

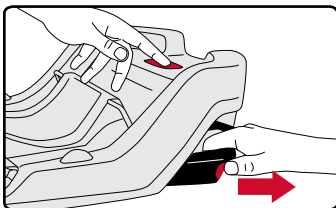

2. Allongez les sangles d'attaches inférieures.

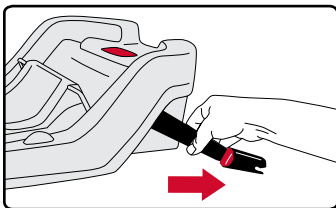

3. Déposez la base sur le siège du véhicule et enfoncez les attaches inférieures dans les ancrages adjacents du DUA jusqu'à ce que vous entendiez un déclic.

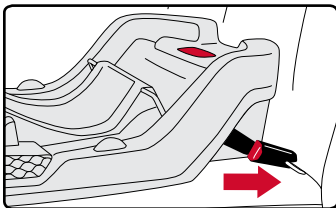

REMARQUE : Tirez sur les attaches inférieures pour vous assurer qu'elles sont solidement ancrées.

4. Tout en appuyant sur le centre de la base dans le siège du véhicule, tirez sur les sangles d'attaches inférieures pour serrer.

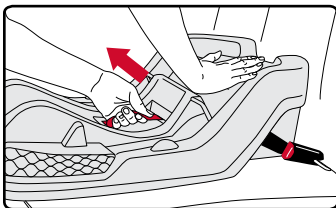

5. Acheminez l'excédent de sangle dans la base et s'assurer que les sangles d'attaches inférieures sont au même niveau avec la base.

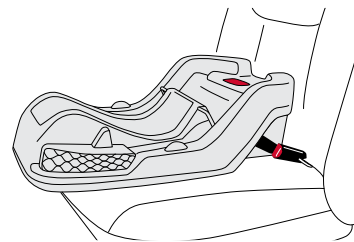
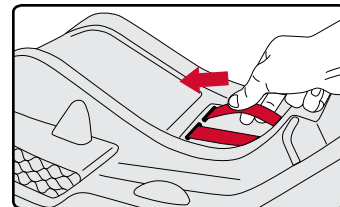

Installation de la base avec le DUA

✓ VÉRIFICATIONS

- ✓ Vérifiez que la ceinture du véhicule est bien tendue et que la base est fixée solidement. La base est sécuritaire si elle ne peut être déplacée de plus de 2,5 cm (1 po) de l'avant vers l'arrière ou latéralement au guide de ceinture du véhicule.
- ✓ Vérifiez que l'angle d'inclinaison est correct et confirmer que le repère rouge est visible entre es deux lignes sur les indicateurs d'angle d'inclinaison.

Installation avec la ceinture baudrier/sous-abdominale

1. Placez la base sur le siège du véhicule et faites passer la ceinture du véhicule à travers le chemin de ceinture.

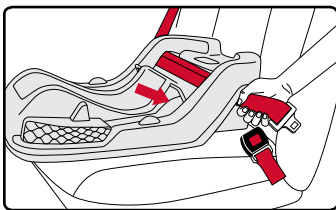

2. Assurez-vous que la ceinture du véhicule n'est pas entortillée et boucler.

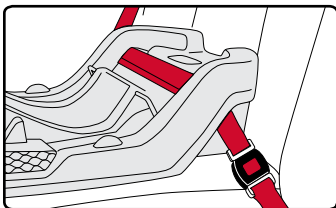

3. Tout en maintenant fermement la base sur le siège du véhicule, tirez d'abord sur la section abdominal puis sur la section baudrier de la ceinture de sécurité du véhicule pour en enlever tout le mou.

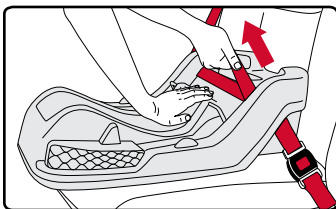

4. Maintenez la ceinture du véhicule baudrier bien tendue et faites glisser fermement sous le verrou sur le côté de la base opposée à la boucle.

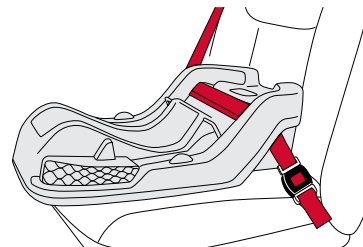
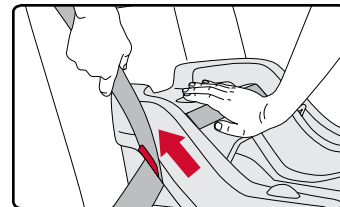

Installation de la base avec la ceinture baudrier/sous-abdominale

✓ VÉRIFICATIONS

- ✓ Vérifiez que la ceinture du véhicule est bien tendue et que la base est fixée solidement. La base est sécuritaire si elle ne peut être déplacée de plus de 2,5 cm (1 po) de l'avant vers l'arrière ou latéralement au guide de ceinture du véhicule.
- ✓ Vérifiez que l'angle d'inclinaison est correct et confirmer que le repère rouge est visible entre les deux lignes sur les indicateurs d'angle d'inclinaison.

Installation avec la ceinture sous-abdominale

IMPORTANT: Le verrou NE permet PAS de bloquer ce type de ceinture de sécurité. La ceinture de sécurité du véhicule DOIT être bloquée de la façon indiquée dans le guide d'utilisation de votre véhicule.

1. Placez la base sur le siège du véhicule et faites passer la ceinture du véhicule à travers le chemin de ceinture.

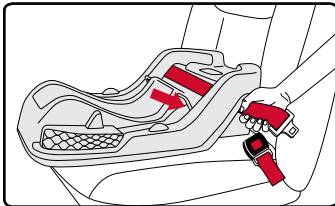

2. Assurez-vous que la ceinture du véhicule n'est pas entortillée et boucler.

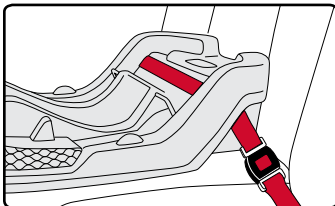

3. Pousser fermement dans le centre de la base contre le siège du véhicule tout en tirant le jeu de la ceinture du véhicule.

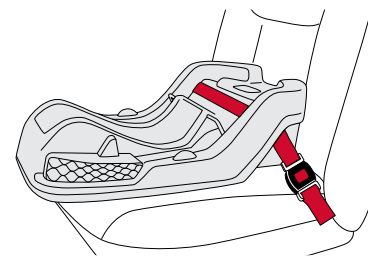
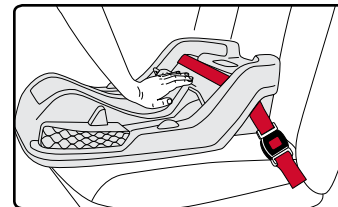

Installation de la base avec la ceinture sous-abdominale

✓ VÉRIFICATIONS

- ✓ Vérifiez que la ceinture du véhicule est bien tendue et que la base est fixée solidement. La base est sécuritaire si elle ne peut être déplacée de plus de 2,5 cm (1 po) de l'avant vers l'arrière ou latéralement au guide de ceinture du véhicule.
- ✓ Vérifiez que l'angle d'inclinaison est correct et confirmer que le repère rouge est visible entre les deux lignes sur les indicateurs d'angle d'inclinaison.

Attacher le siège d'auto pour bébé

1. Assurez-vous que la base est fixée solidement.
2. Déposez le siège d'auto pour bébé sur la base et poussez fermement jusqu'à ce que vous entendiez un déclic.
3. Tirez le siège d'auto pour bébé vers le haut pour vous assurer qu'il est bien attaché.
4. Assurez-vous que la poignée de transport est bloquée dans la position 1 (voir la page 33) et l'angle d'inclinaison est correct.

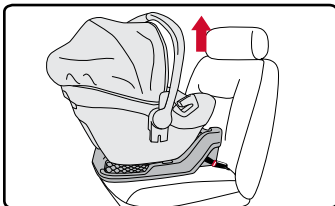
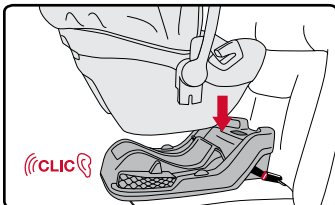

Retirer le siège d'auto pour bébé

1. Tirez et maintenez le levier de relâchement au dos du siège d'auto pour bébé.
2. Retirez le siège d'auto pour bébé de la base.

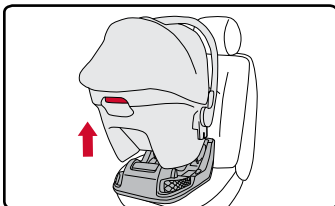
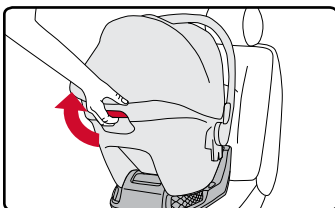

Désinstallation de la base

Installation avec le DUA

1. Appuyez sur le bouton de déverrouillage du dispositif de réglage de l'attache inférieure sur le dessus de la base pour desserrer les sangles.
2. Enfoncez chacun des boutons rouges de relâchement des attaches inférieures et retirez les attaches des ancrages du véhicule.
3. Conservez les attaches inférieures dans les emplacements de rangement dans la base jusqu'à réinstallation. Tirez sur les sangles d'attaches inférieures dans le centre de la base pour éliminer le jeu.

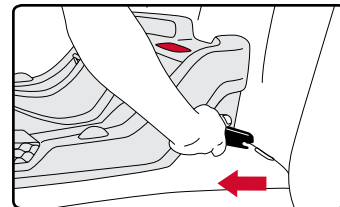

Installation avec la ceinture boudrier/sous-abdominale

1. Débouclez la ceinture du véhicule et retirez du verrou. Retirez la ceinture du chemin de ceinture de la base.

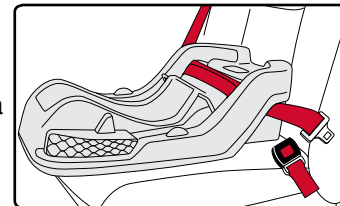

Installation avec la ceinture sous-abdominale

1. Débouclez la ceinture du véhicule et retirez la ceinture du chemin de ceinture de la base.

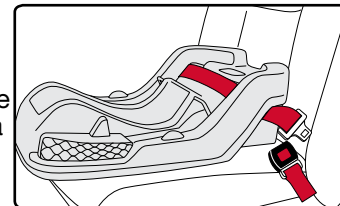

Utiliser sans la base

Avant d'installer le siège d'auto pour bébé :

- Attachez votre enfant dans le siège d'auto avant d'installer le siège d'auto dans le véhicule.
- Vérifiez que votre ceinture de sécurité du véhicule est compatible avec le siège d'auto pour bébé en faisant référence au manuel du propriétaire du véhicule et à la page 38 dans ce guide.
- Consultez le guide d'utilisation de votre véhicule afin de déterminer comment bloquer les ceintures de sécurité de votre véhicule.

Réglage de l'angle d'inclinaison

IMPORTANT: Le véhicule doit être garé sur une surface plane.

- Une fois le siège installé, la ligne de l'angle d'inclinaison sur la coque du siège d'auto pour bébé doit être parallèle au sol.

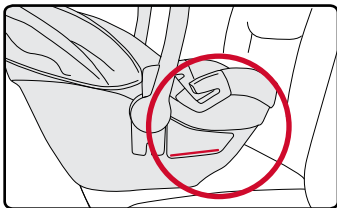

Si vous ne parvenez pas à obtenir un angle d'inclinaison convenable après l'installation, essayez une autre place assise approuvée dans le véhicule ou :

- a. Désinstallez le siège d'auto et retirez-le du siège du véhicule.

- b. Déposez une (ou plus) serviette ou un (ou plus) cylindre en mousse à la jonction du dossier et du siège du véhicule.

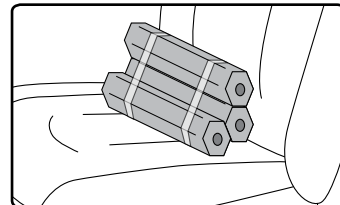

- c. Positionnez le siège d'auto et la serviette ou le cylindre de mousse de façon à obtenir un angle d'inclinaison convenable.

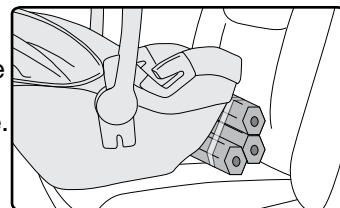

Installation avec la ceinture baudrier/sous-abdominale

IMPORTANT : Consultez le guide d'utilisation de votre véhicule afin de déterminer comment bloquer es ceintures de sécurité de votre véhicule.

* Si vous ne pouvez bloquer les ceintures de sécurité de votre véhicule, vous devez utiliser une pince de locage. Vous pouvez commander des pinces de blocage de Britax au 1-888-427-4829 ou 1-704-409-1699.

1. Assurez-vous que le bébé est bien attaché dans le siège d'auto avant d'installer le siège d'auto dans le véhicule.
2. Déposez le siège d'auto pour bébé en mode orienté vers l'arrière sur le siège du véhicule.
3. Déroulez la ceinture du véhicule et passez le segment sous-abdominal seulement de la ceinture du véhicule dans les guides de ceinture du siège d'auto.
4. Vérifiez que la ceinture n'est pas entortillée, puis attachez la boucle de la ceinture du véhicule. Bloquez la ceinture de sécurité de la façon prescrite dans le guide d'utilisation de votre véhicule.

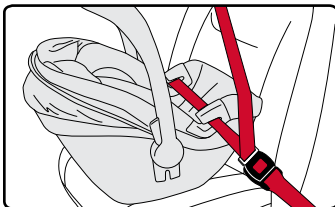
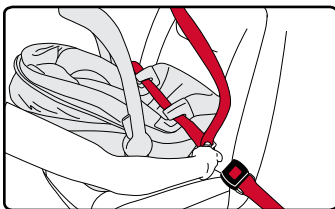
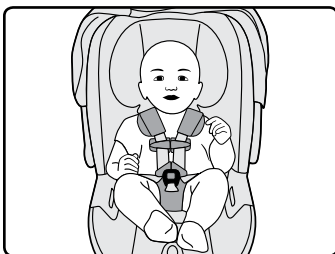

5. Poussez fermement le siège d'auto contre le siège du véhicule, tout en tirant le mou d'abord de la section sous-abdominale, puis de la section baudrier de la ceinture du véhicule.

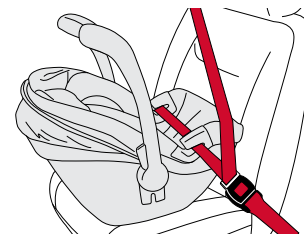
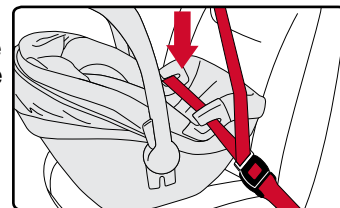

Installation du siège pour bébé sans la base avec la ceinture baudrier/sous-abdominale

✓ VÉRIFICATIONS

- ✓ Vérifiez que la ceinture du véhicule est bien tendue et que le siège d'auto est fixé solidement. Le siège d'auto est sécuritaire s'il ne peut être déplacé de plus de 2,5 cm (1 po) de l'avant vers l'arrière ou latéralement au guide de ceinture du véhicule.
- ✓ Vérifiez l'angle d'inclinaison. L'angle est convenable quand la ligne de l'angle d'inclinaison sur la coque est parallèle au sol.
- ✓ Vérifiez que la ceinture du véhicule n'est pas entortillée et qu'elle est bien tendue et bloquée.
- ✓ Vérifiez que la poignée du siège d'auto pour bébé est pivotée et bloquée dans la position 1.

Installation avec la ceinture sous-abdominale

IMPORTANT : Consultez le guide d'utilisation de votre véhicule afin de savoir de quel type il est équipé et comment bloquer les ceintures.

1. Assurez-vous que le bébé est bien attaché dans le siège d'auto avant d'installer le siège d'auto dans le véhicule.
2. Déposez le siège d'auto pour bébé en mode orienté vers l'arrière sur le siège du véhicule.

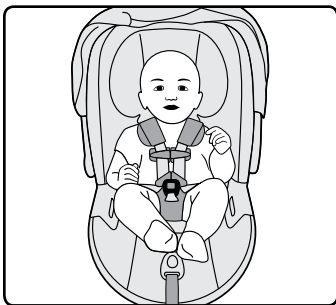

3. Déroulez la ceinture du véhicule et passez-la dans les guides de ceinture du siège d'auto.

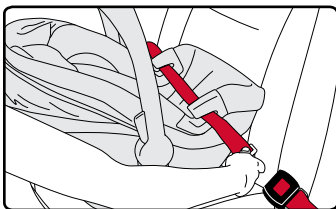

4. Vérifiez que la ceinture n'est pas entortillée, puis attachez la boucle de la ceinture du véhicule. Bloquez la ceinture de sécurité u véhiculedela façon décrite dans le guide d'utilisation de votre véhicule.

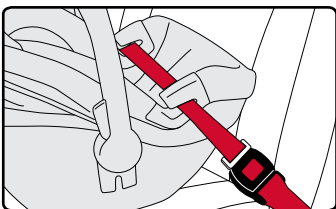

5. Poussez fermement le siège d'auto contre le siège du véhicule, tout en tirant le mou de la ceinture de sécurité du véhicule.

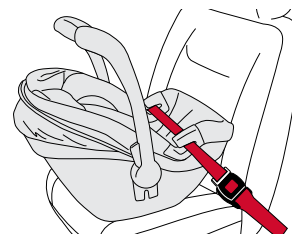
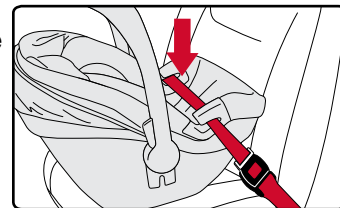

Installation du siège pour bébé sans la base avec la ceinture sous-abdominale

✓ VÉRIFICATIONS

- ✓ Vérifiez que la ceinture du véhicule est bien tendue et que le siège d'auto est fixé solidement. Le siège d'auto est sécuritaire s'il ne peut être déplacé de plus de 2,5 cm (1 po) de l'avant vers l'arrière ou latéralement au guide de ceinture du véhicule.
- ✓ Vérifiez l'angle d'inclinaison. L'angle est convenable quand la ligne de l'angle d'inclinaison sur la coque est parallèle au sol.
- ✓ Vérifiez que la ceinture du véhicule n'est pas entortillée et qu'elle est bien tendue et bloquée.
- ✓ Vérifiez que la poignée du siège d'auto pour bébé est pivotée et bloquée dans la position 1.

Attacher votre enfant

1. Assurez-vous que vous avez suivi toutes les instructions pour le réglage du harnais et boucle-le dans la bonne position pour votre enfant. Voir la page 30.

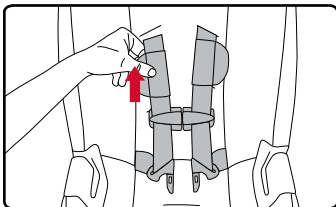

2. Desserrez le harnais en enfonçant le bouton d'ajustement du harnais tout en tirant vers l'avant les deux sangles du harnais.

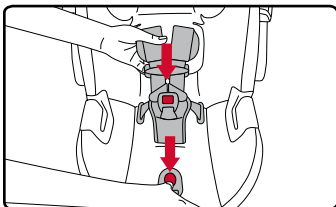

3. Enfoncez l'onglet et séparez les deux parties afin de dégager l'attache à la poitrine.

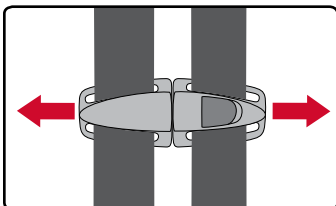

4. Détachez la boucle et fixez les sangles du harnais aux portes-harnais.

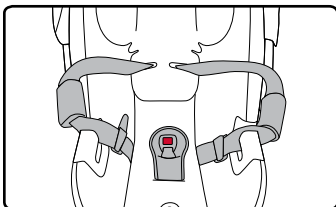

5. Placez l'enfant dans le siège pour enfant comme indiqué. Veillez à ce que l'enfant soit bien droit dans le siège pour enfant et pas affalé. Ses fesses doivent toucher au fond du siège pour enfant et son dos doit être à plat contre le dossier.

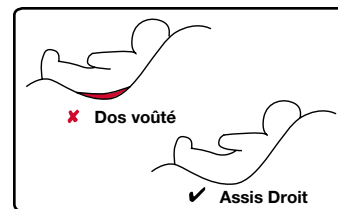

6. Placez les sangles du harnais autour de l'enfant. **IMPORTANT :** Enlevez le manteau ou les vestes épaisses que porte l'enfant avant de l'installer dans le siège pour enfant.

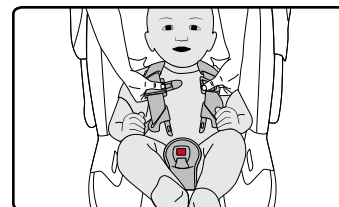

7. Bouclez le harnais en insérant une languette de boucle à la fois dans la boucle.

* Un déclic confirmera l'attache sécuritaire de chacune des languettes de la boucle.

* Vérifiez toujours en tirant sur la boucle pour vous assurer qu'elle est bien sécurisée.

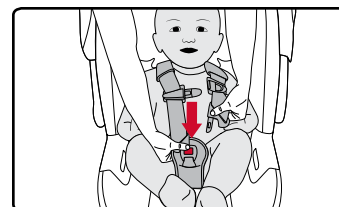

8. Assurez-vous que la hauteur du harnais est correcte, puis tirez le jeu du harnais à la zone des épaules de l'enfant avant de le serrer.

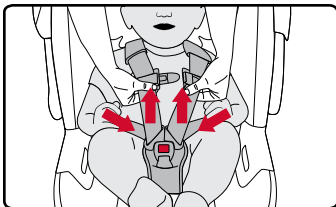

9. Tirez doucement sur la sangle d'ajustement pour resserrer le harnais autour du corps de l'enfant.

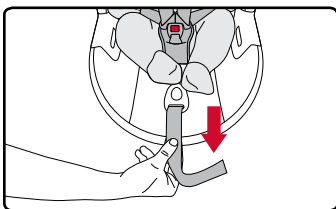

REMARQUE : Le harnais fourni avec ce système de retenue pour enfant devrait être bien ajusté autour de l'enfant, tout en étant confortable. Une sangle bien ajustée ne devrait pas avoir de jeu; elle forme une ligne assez droite, sans mou. Le harnais ne s'enfonce pas dans la chair de l'enfant et ne met pas le corps de l'enfant dans une posture anormale. Vous devriez être incapable de pincer du mou dans la sangle.

10. Attachez l'attache à la poitrine en insérant la patte d'une des parties dans l'autre jusqu'à ce que vous entendiez un déclic. Placez l'attache à la poitrine au centre de la poitrine de l'enfant à hauteur des aisselles.

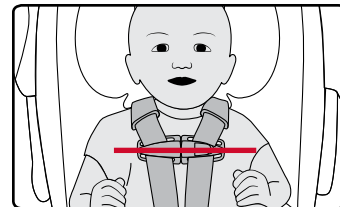

✓ VÉRIFICATIONS

Avant de voyager, vérifier que :

- ✓ Les sangles du harnais ne sont pas entortillées.
- ✓ Le harnais est bien ajusté.
- ✓ La boucle est attachée.
- ✓ L'attache à la poitrine est au niveau des aisselles de l'enfant.

Fonctionnement du siège pour enfant

Réglage de la hauteur du harnais

Le siège pour bébé est assemblé avec le harnais dans les boucles intérieures.

- Boucle intérieure : Pour les enfants pesant moins de 5 kg (11 lb).
- Boucle extérieure : Pour les enfants pesant plus de 5 kg (11 lb).

IMPORTANT : La hauteur des sangles du harnais devrait se trouver dans la plus proche position, ou en dessous, des épaules de l'enfant.

IMPORTANT : Assurez que les sangles du harnais sont sécurisées complètement sur la chape du harnais.

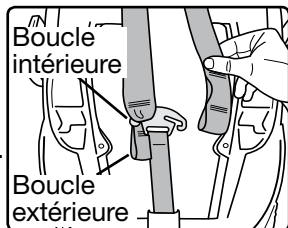

1. Desserrez le harnais sur le siège d'auto pour bébé en enfonçant le bouton de relâchement du dispositif d'ajustement du harnais et en tirant les deux sangles du harnais vers l'avant.

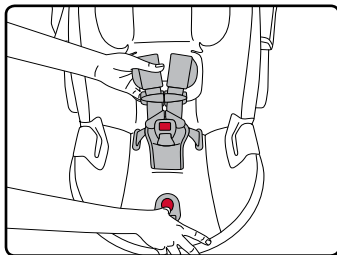

2. Repérez la chape du harnais au dos du siège d'auto pour bébé. Dégagez une sangle de harnais de la chape.

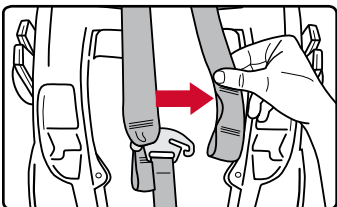

3. De l'avant du siège, passez la sangle de harnais à travers la housse et le coussin de tête.

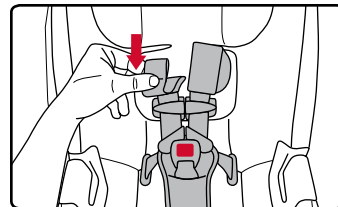

REMARQUE : Ne retirez ni la coussinette ni l'attache à la poitrine.

4. Assurez-vous que la sangle de harnais n'est pas entortillée et enfiler la sangle de harnais à travers le coussin de tête, puis à travers la fente d'ajustement de la hauteur du harnais appropriée de la housse et de la coque.

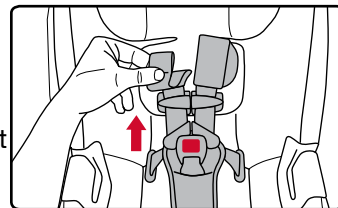

5. De l'arrière du siège, rattachez la sangle de harnais à la chape du harnais.

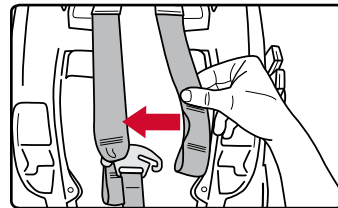

6. Répétez les mêmes étapes avec la deuxième sangle de harnais.

Ajustement de la boucle

- Fente intérieure : Pour les enfants pesant moins de 5 kg (11 lb).
- Fente extérieure : Pour les enfants pesant plus de 5 kg (11 lb).

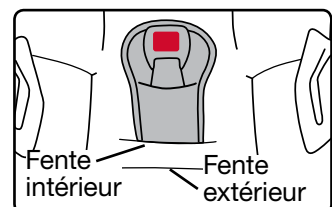

IMPORTANT : Si votre enfant mange et boit dans le siège pour enfant, vous devrez périodiquement vérifier la boucle et la nettoyer de toute accumulation de débris (voir page 44).

1. Débouclez le harnais en enfonçant le bouton rouge au centre de la boucle tout en glissant les deux languettes du harnais hors de la boucle.

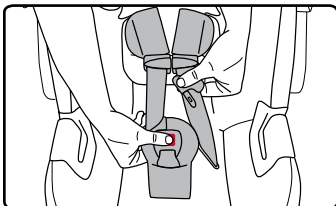

2. Repérez l'arrêteur de la boucle de ceinture au bas du siège d'auto pour bébé et tirez loin du siège pour desserrer.

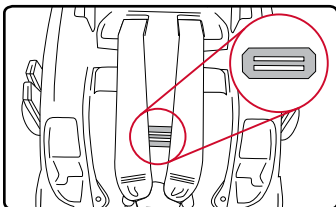

3. Tournez l'arrêteur de la boucle de façon que le côté court puisse passer à travers la fente de la coque et de la housse du siège d'auto pour bébé.

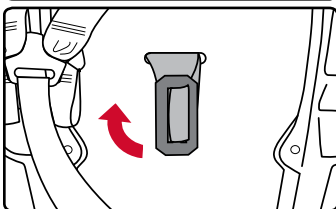

4. Tirez la boucle et le coussinet abdominal hors des fentes dans la coque and la housse.

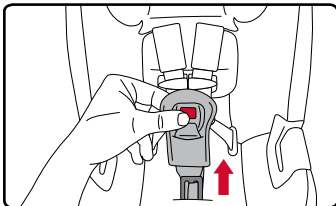

5. Passez l'arrêteur à travers la fente appropriée de la housse et de la coque afin de positionner la boucle.

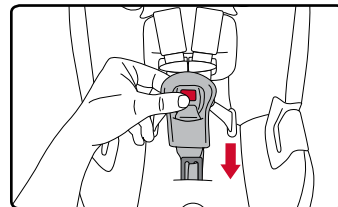

6. Tirez sur la boucle pour s'assurer que l'arrêteur de la sangle de la boucle est correctement installé.

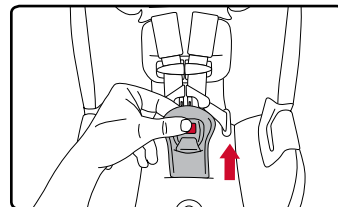

Position de la poignée

Utilisez toujours la position 1 pour transporter le siège d'auto ou lorsque vous utilisez dans un véhicule.

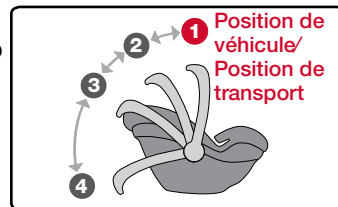

Pour régler, appuyez et maintenez les deux leviers d'ajustement de la poignée et tournez la poignée à la position choisie.

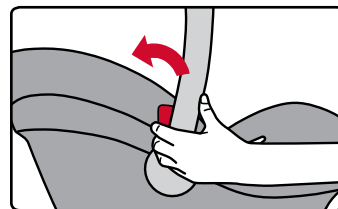

IMPORTANT : Ne pas forcer la poignée de transport à passer devant la position de transport verticale vers les pieds de l'enfant. Cela pourrait endommager la poignée de transport.

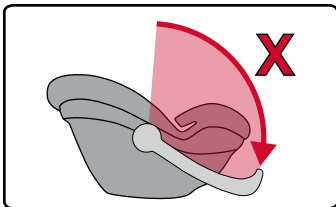

Poussettes BRITAX

Attacher le siège d'auto à la poussette

1. Enclenchez le frein de stationnement de la poussette.

2. Alignez les adaptateurs pour poussette se trouvant sur les côtés du siège d'auto pour bébé avec les récepteurs de la poussette BRITAX et poussez vers le bas jusqu'à ce qu'il est bien enclenché.

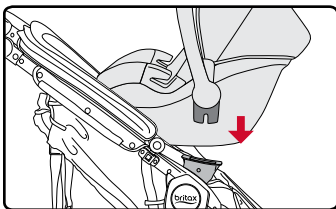

3. Tirez le siège d'auto vers le haut pour vous assurer qu'il est solidement fixé.

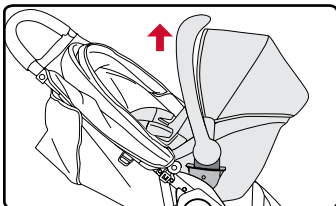

Retirer le siège d'auto de la poussette

1. Tirez et maintenez le levier de relâchement à l'arrière du siège d'auto et soulevez pour le retirer de la poussette.

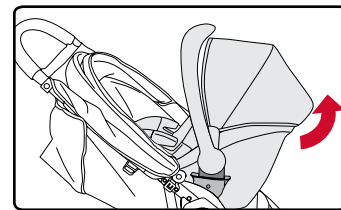

Utilisation du dispositif universel d'ancrages (DUA)

Le dispositif universel d'ancrages ou DUA, est un système disponible sur ce siège pour enfant qui offre une alternative aux méthodes d'installation avec les ceintures de sécurité du véhicule. La figure ci-dessous présente les emplacements généraux des ancrs inférieures et du système de fixation dans un véhicule. Se reporter aux pages 2 et 3 pour en apprendre davantage sur les composants du DUA de ce siège pour enfant.

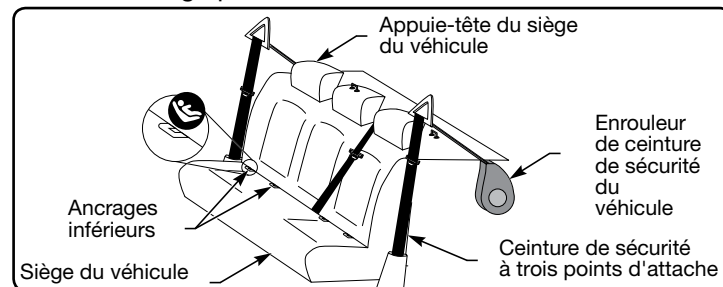

Consultez votre manuel du véhicule pour savoir s'il est équipé du DUA, pour connaître la charge maximale pour les ancrages inférieurs, la capacité des ancrages du système de fixation et pour obtenir de l'information sur les emplacements des ancrages inférieurs et des places assises désignées permettant de fixer ce siège pour enfant.

Utilisation des attaches inférieures

Les attaches inférieures sont situés à l'arrière du fond du siège pour enfant. Rangez l'ensemble de attaches dans le compartiment prévu à cet effet lorsqu'ils ne sont pas utilisés.

Pour attacher l'attache inférieure à la barre d'ancrage :

1. Poussez fermement l'attache inférieure sur la barre d'ancrage jusqu'à ce que vous entendez un dé clic.

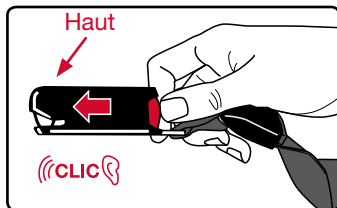

Pour retirer l'attache inférieure à la barre d'ancrage :

1. Appuyez et tenez le bouton de relâchement rouge.

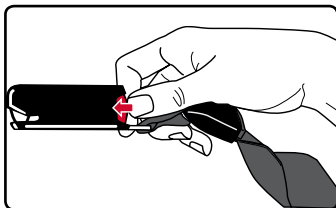

2. Retirez l'attache inférieure de la barre d'ancrage.

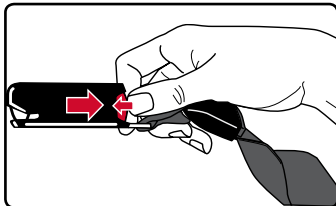

Compatibilité du véhicule

Places assises du véhicule

⚠ MISE EN GARDE!



NE PAS placer le siège pour enfant en orientation vers l'arrière sur le siège avant du véhicule avec un sac gonflable du côté passager. Ceci peut entraîner la MORT ou des BLESSURES GRAVES. Consultez le guide de l'utilisateur du véhicule pour les instructions de l'installation d'un siège pour enfant. Le siège arrière reste l'endroit le plus sécuritaire pour les enfants de 12 ans et moins.

Certains véhicules n'ont aucun siège adapté pour recevoir un siège pour enfant. En cas de doute, communiquez avec le fabricant du véhicule pour obtenir de l'aide.

Les sièges du véhicule orientés vers l'avant DOIVENT être utilisés avec ce siège pour enfant. Les sièges orientés vers l'arrière ou sur les côtés ne peuvent PAS être utilisés. Voir le diagramme ci-dessous.

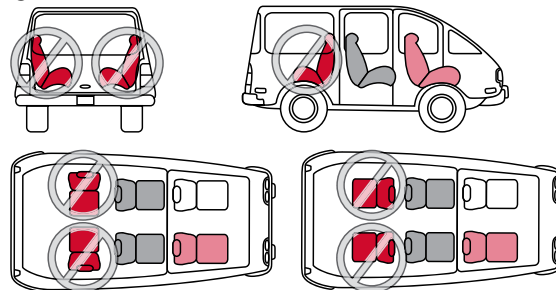

Incompatibilité des ceintures de sécurité du véhicule

Les ceintures de sécurité du véhicule et du siège diffèrent d'un véhicule à l'autre. Consultez le manuel de votre véhicule pour obtenir des informations précises concernant les ceintures de sécurité des sièges de votre véhicule et leur utilisation avec les sièges pour enfant.

⚠ MISE EN GARDE!

Voici les types de ceintures de sécurité des sièges de véhicule qui **NE SONT PAS** compatibles avec ce siège pour enfant. Si un de ces types de ceinture présents sur la liste se trouve être dans un des emplacements choisis, veuillez opter pour un autre emplacement ou vérifiez les informations traitant de l'installation d'un siège pour enfant dans votre véhicule fournies dans le manuel de votre véhicule.



Les ceintures sous-abdominales avec une plaquette cousue munies d'un rétracteur qui ne se bloque qu'en cas d'arrêt brusque.



Les ceintures sous-abdominales avant de la boucle de ceinture du siège du véhicule.



Ceinture baudrier/sous-abdominale avec un point d'ancrage supérieur ou inférieur sur la porte du véhicule.



Les ceintures de siège de véhicule automatiques, motorisées.

REMARQUE: Ce siège pour enfant Britax peuvent ne pas être compatible avec tous les ceintures gonflables dans tous les fabricants et modèles de véhicules. Voir les FAQ dans la section support du site Britax (britax.ca/support/faq), pour obtenir des instructions supplémentaires.

Soin et entretien

Retirer la housse

1. Retirez l'auvent.
 - a. Décrocher la bande élastique et appuyez sur le bouton.
 - b. Soulevez l'auvent des deux côtés.

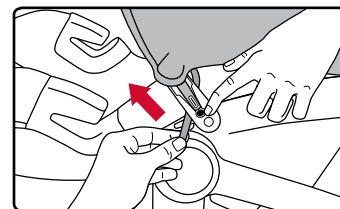

2. Retirez, de l'arrière du siège d'auto pour bébé, les deux sangles de harnais de la chape du harnais.

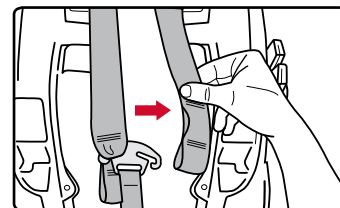

3. Retirez, de l'avant du siège d'auto pour bébé, les deux sangles de harnais hors de la coque, de la housse et du coussin de tête. Retirez le coussin de tête et les coussinets de confort.

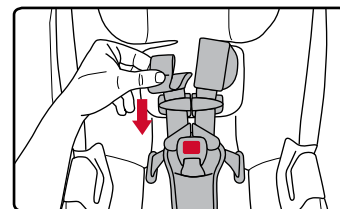

4. Débouclez le harnais et l'attache à la poitrine puis retirez le coussinet abdominal et la boucle. Voir la page 32.

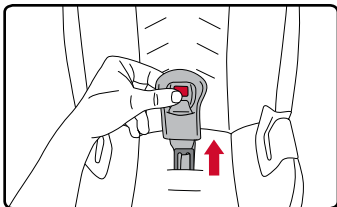

5. Tirez l'onglet conçu pour le retrait facile de housse, pour desserrer la housse du siège.

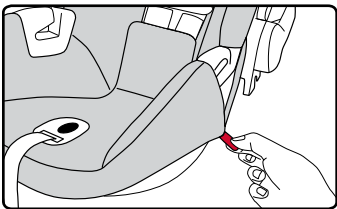

6. Tirez les bandes élastiques autour des guides de ceinture désignés pour l'utilisation du siège d'auto sans la base.

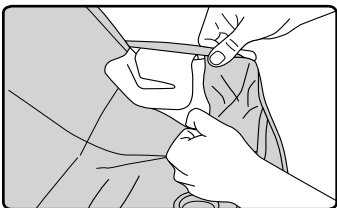

7. Tirez la housse d'autour du bouton d'ajustement du harnais et soulevez la housse du siège loin de la coque du siège.

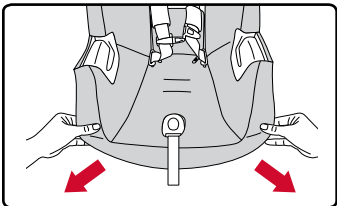

8. Faites glisser chaque côté du harnais, avec la languette de boucle et l'attache à la poitrine, à travers la housse et retirez la housse de la coque.

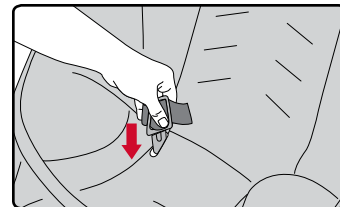

Replacer la housse

1. Placez la housse sur la partie supérieure de la coque du siège et mettez dans la rainure autour du siège d'auto pour bébé.

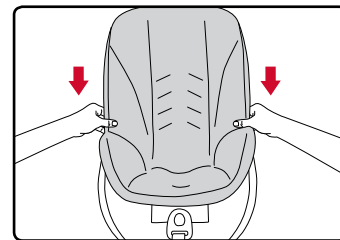

2. Tirez les sangles du harnais à travers les fentes de la housse du siège.

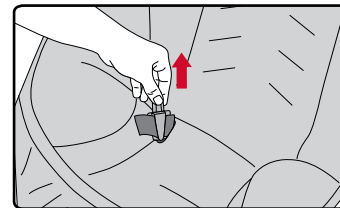

3. Tirez la sangle d'ajustement du harnais à travers la housse et placez la housse autour du bouton d'ajustement du harnais.

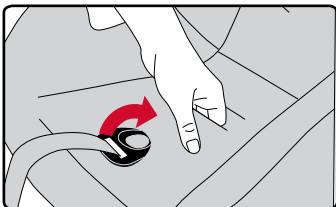

4. Tirez les bandes élastiques autour des guides de ceinture désignés pour l'utilisation du siège d'auto sans la base.

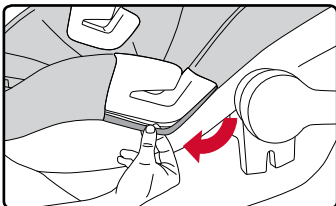

5. Assurez que les sangles du harnais ne sont pas entortillées et enfiler à travers les coussinets de confort, le coussin de tête, et les fentes appropriées dans la housse et la coque.

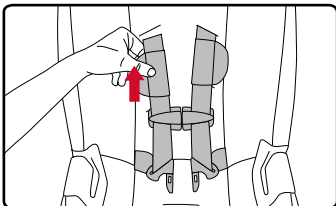

6. De l'arrière du siège, glisser les sangles du harnais complètement sur la chape du harnais. Assurez que la sangle d'ajustement du harnais n'est pas entortillée.

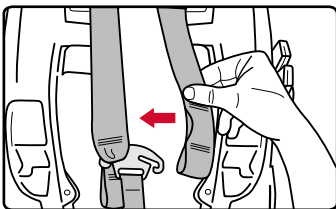

7. Remplacez la boucle et le coussinet abdominal. Voir les pages 31-33.

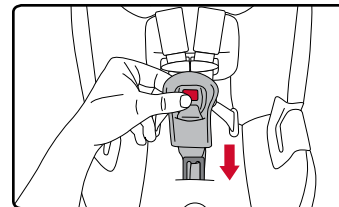

8. Remplacez l'auvent.

- Faites glisser l'auvent dans la fente et accrochez la bande élastique à la coque du siège.
- Insérez la bande élastique à l'arrière de l'auvent dans la rainure sur la coque du siège.

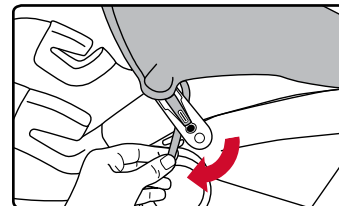

Nettoyage

Housse/ Auvent	<ul style="list-style-type: none"> Lavez à la main la housse avec de l'eau froide et un savon doux. Séchez à plat 	NE PAS <ul style="list-style-type: none"> Javelliser Laver à la machine Sécher à la machine Repasser
Coque	<ul style="list-style-type: none"> Nettoyez à l'éponge en utilisant de l'eau tiède et du savon doux. Séchez avec une serviette 	NE PAS <ul style="list-style-type: none"> Utiliser de nettoyeurs abrasifs.
Harnais	<ul style="list-style-type: none"> Nettoyez à l'éponge en utilisant de l'eau tiède et du savon doux. Séchez avec une serviette 	NE PAS <ul style="list-style-type: none"> Démonter le harnais Javelliser Laver à la machine Sécher à la machine Repasser
Boucle	<ul style="list-style-type: none"> Rincer abondamment la boucle à l'eau tiède. Testez la boucle en la fixant et en la retirant jusqu'à ce qu'un clic se fasse entendre après l'insertion de chaque languette. S'il n'y a aucun clic, procédez de nouveau au nettoyage. Séchez avec une serviette 	NE PAS <ul style="list-style-type: none"> Faire tremper Lubrifier Utiliser de solvant Utiliser un savon ni des détergents d'entretien ménager.

Résolution des problèmes

Problème : Le siège d'auto pour bébé n'est pas fixé solidement à la base.

Solution possible : La ceinture du véhicule avec la boucle peut être trop longue (A). Consultez le manuel du propriétaire de votre véhicule pour vérifier si vous pouvez réduire la position de la boucle du véhicule en tournant la boucle du véhicule avec la boucle pour un maximum de 3 rotations complètes pour la raccourcir (B). Assurez-vous que la boucle de la ceinture du véhicule fait face à l'extérieur.

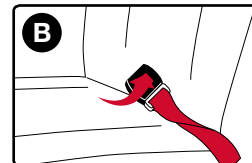
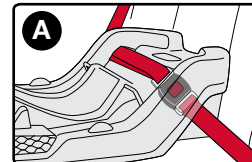

Solution possible : Ajustez la base du siège d'auto pour bébé à une position plus élevée pour éviter tout risque d'interférence avec la boucle de ceinture du véhicule. Assurez que l'indicateur d'angle d'inclinaison est dans une position autorisée une fois installé.

Problème : Les sangles du harnais ne serrent pas uniformément.

Solution possible : Le clip de retenue du harnais (sous la housse du siège) n'est pas à l'emplacement correct. Retirez la housse du siège, comme illustré à la page 39, et centrez le clip de retenue.

Problème : La boucle ne se fixe pas avec un clic après l'insertion de chaque languette.

Solution possible : Il se peut qu'il y ait des débris dans le mécanisme de la boucle. Nettoyez la boucle (voir page 44), puis essayez à nouveau de fixer la boucle.

Veillez communiquer avec le service à la clientèle de BRITAX en composant le 1-888-427-4829 si le problème auquel vous faites face n'est pas traité ici.



Garantie

Ce siège pour enfant a été fabriqué par Britax Child Safety, Inc. (« BRITAX »). BRITAX garantit ce produit à l'acheteur au détail initial comme suit :

GARANTIE LIMITÉE D'UN AN

Ce produit est garanti contre les vices de matériaux et de fabrication pour un an à partir de la date initiale de l'achat. Une preuve d'achat est requise. Votre recours exclusif pour cette garantie est que BRITAX, à son choix, réparera ce produit ou fournira les pièces de rechange pour ce produit. Britax se réserve le droit de changer les tissus, les pièces, les modèles ou les produits, d'en cesser la fabrication ou de faire des substitutions.

Pour soumettre une réclamation de garantie, vous devez contacter le service à la clientèle Britax au 1-888-427-4829 ou nous écrire à l'adresse apparaissant sur la couverture arrière de ce livret.

VEUILLEZ REMPLIR ET POSTER LA FICHE DE GARANTIE DU PROPRIÉTAIRE DANS LES (30) JOURS SUIVANT L'ACHAT

Vous pouvez aussi remplir l'enregistrement en ligne au us.britax.com/registration.

LIMITATIONS DE GARANTIE

Cette garantie ne couvre pas les dommages causés par la négligence, le mauvais usage ou un usage allant à l'encontre des instructions du guide d'utilisation.

L'utilisation de housses, de coussins, de jouets, d'accessoires ou de dispositifs de serrage non fabriqués par BRITAX. N'est pas approuvé par Britax. Leur utilisation peut contrevenir aux normes fédérales sur la sécurité des véhicules automobiles et compromettre la sécurité du siège pour enfant lors d'un accident. Leur utilisation peut annuler la garantie Britax.

LIMITATION DES DOMMAGES-INTÉRÊTS

La présente garantie et les recours énoncés ci-dessus sont exclusifs et viennent au lieu et place de toutes autres garanties contractuelles, recours et conditions, qu'ils soient écrits ou verbaux, légaux, expresse ou implicites. BRITAX, ou le détaillant vendant les produits Britax, n'est pas responsable de tout dommage direct, spécifique, accessoire ou indirect résultant de l'utilisation ou de l'inutilisation de ce produit.

LIMITATIONS DE GARANTIES ET D'AUTRES TERMES DE GARANTIE ET LOIS PROVINCIALES

Toutes garanties implicites, incluant les garanties implicites de qualité marchande et de convenance à une fin particulière, seront limitées à la urée et aux termes de la présente garantie expresse. Certaines provinces ne permettent pas l'application de limites à la durée d'une garantie implicite ou la limitation ou l'exclusion de dommages indirects; ainsi, les limites susmentionnées pourraient ne pas s'appliquer à vous. La présente garantie vous accorde certains droits, mais vous pourriez également avoir d'autres droits qui varient d'une province à l'autre. Britax et le détaillant vendant ce produit n'autorisent aucune autre partie à modifier, proroger ou compléter la présente garantie concernant ce produit.



Britax Child Safety, Inc.

P.O. Box 7289
RPO Brunswick Square,
Saint John NB E2L 4S6

A Britax Childcare Group Limited
company

Une société de **Britax Childcare**
Group Limited

Tel.: 1-888-427-4829

Tel.: 1-704-409-1699

www.Britax.ca